

# > Tubes rigides aluminium calibrés

- > Air propre
- > Performances de débit optimales
- > Légèreté
- > Laquage certifié QUALICOAT
- > 2 couleurs : bleu (RAL 5012/BS1710), gris (RAL 7001) (autres : nous consulter)
- > Tubes Ø 76 et Ø 100 également disponibles en version inox (nous consulter)

- > Fluides compatibles : air comprimé, vide, azote, argon (autres : nous consulter)
- > Pression de service maxi. :
  - 13 bar de -20°C à +60°C
  - 16 bar de -20°C à +45°C
- > Niveau de vide : 98,7% (13 mbar en pression absolue)
- > Domaine de température : -20°C à +60°C
- > Tube extrudé (selon normes EN 755.2, EN 755.8 et EN 573.3)

Ø  
16,5  
25  
40

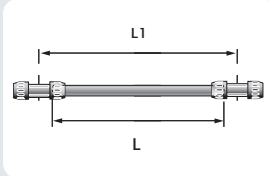
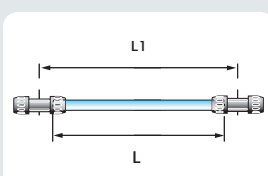

## Tube bleu

Transair®	Øext.	Øint.	L1 (m)	L (m)
1003A17 04 00	16,5	13	3	2,930
1003A25 04 00	25	22	3	2,903
1006A25 04 00	25	22	6	5,903
1003A40 04 00	40	37	3	2,885
1006A40 04 00	40	37	6	5,885

## Tube gris

Transair®	Øext.	Øint.	L1 (m)	L (m)
1003A17 06 00	16,5	13	3	2,930
1003A25 06 00	25	22	3	2,903
1006A25 06 00	25	22	6	5,903
1003A40 06 00	40	37	3	2,885
1006A40 06 00	40	37	6	5,885

Ø  
63

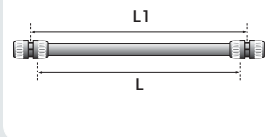
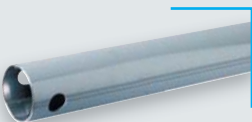
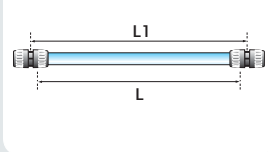
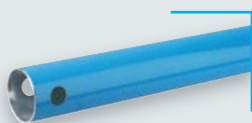

## Tube bleu

Transair®	Øext.	Øint.	L1 (m)	L (m)
1003A63 04	63	59	3	2,950
1006A63 04	63	59	6	5,950

## Tube gris

Transair®	Øext.	Øint.	L1 (m)	L (m)
1003A63 06	63	59	3	2,950
1006A63 06	63	59	6	5,950

Ø  
76  
100

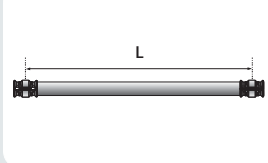
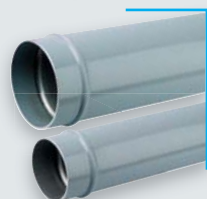
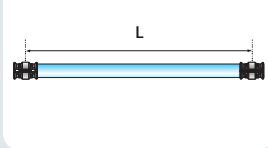

## Tube bleu

Transair®	Øext.	Øint.	L (m)
TA03 L1 04	76,3	72,3	3,000
TA06 L1 04	76,3	72,3	6,000
TA03 L3 04	101,8	97,2	3,000
TA06 L3 04	101,8	97,2	6,000

## Tube gris

Transair®	Øext.	Øint.	L (m)
TA06 L1 06	76,3	72,3	6,000
TA06 L3 06	101,8	97,2	6,000

Etiquette autocollante pour réseau d'air



EW07 00 01

Etiquette autocollante pour réseau de vide



0000 01 68

- > Sortie compresseur (absorption des vibrations)
- > Contournement d'obstacles et changement de niveau
- > Lyre de dilatation
- > Pression de service maxi. du tuyau souple "air comprimé":
  - 13 bar de -20°C à +60°C
  - 16 bar de -20°C à +45°C

- > Pression de service maxi. du tuyau souple "vide" : 10 bar
- > Niveau de vide du tuyau souple "vide": 98,7%
- > Domaine de température : -20°C à +60°C
- > Résistance aux huiles de compresseur minérales et synthétiques
- > Tenue au feu (selon normes ISO 8030 pour les tuyaux souples "air comprimé" et EN 12115 pour les tuyaux souples "vide")

Ø  
25  
40

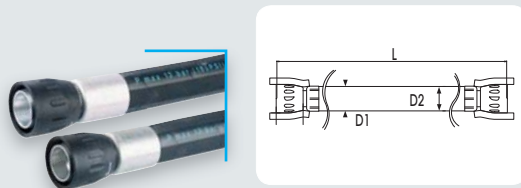

### Tuyau souple pour réseau d'air comprimé

Transair®	DI	D2	L (m)	Rayon de courbure mini (mm)	Pour ligne Transair®
1001E25 00 01	38	25	0,570	100	25
1001E25 00 03	38	25	1,500	100	25
1001E25 00 04	38	25	2,000	100	25
1001E40 00 02	54	40	1,150	400	40
1001E40 00 04	54	40	2,000	400	40
1001E40 00 05	54	40	3,000	400	40

### Tuyau souple pour réseau de vide

Transair®	DI	D2	L (m)	Rayon de courbure mini (mm)	Pour ligne Transair®
1001E25V00 01	36	25	0,570	75	25
1001E25V00 03	36	25	1,500	75	25
1001E25V00 04	36	25	2,000	75	25
1001E40V00 07	52	40	0,950	160	40
1001E40V00 04	52	40	2,000	160	40
1001E40V00 05	52	40	3,000	160	40

Ø  
63

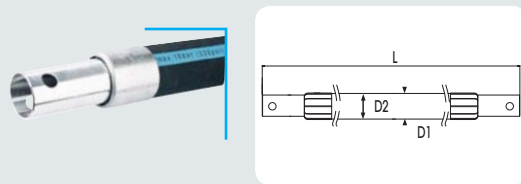

### Tuyau souple pour réseau d'air comprimé

Transair®	DI	D2	L (m)	Rayon de courbure mini (mm)	Pour ligne Transair®
1001E63 00 08	79	63	1,400	300	63
1001E63 00 05	79	63	3,000	650	63
1001E63 00 06	79	63	4,000	650	63

### Tuyau souple pour réseau de vide

Transair®	DI	D2	L (m)	Rayon de courbure mini (mm)	Pour ligne Transair®
1001E63 00 08	79	63	1,400	300	63
1001E63V00 05	76	63	3,000	250	63
1001E63V00 06	76	63	4,000	250	63

Ø  
76  
100

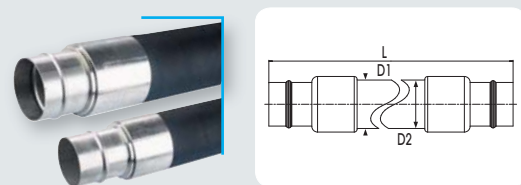

### Tuyau souple pour réseau d'air comprimé et de vide

Transair®	DI	D2	L (m)	Rayon de courbure mini (mm)	Pour ligne Transair®
FP01 L1 01	91	75	1,500	350	76
FP01 L1 02	91	75	2,000	350	76
FP01 L3 02	116	100	2,000	450	100
FP01 L3 03	116	100	3,000	450	100

Les tuyaux flexibles FP01 se raccordent au tube Transair® au moyen de 2 connecteurs RR01.

### Ensemble anti-coup de fouet



6698 99 03

Dans le cas où le tuyau souple Transair® est exposé à un arrachement, l'ensemble anti-coup de fouet lui évite de fouetter. Dispositif sécurité répondant à la norme ISO 4414. L'ensemble anti-coup de fouet comprend 2 câbles et 2 bloqueurs.

# > Raccords de jonction

La diversité des raccords de jonction Transair® permet de répondre à de nombreuses configurations et de pallier les contraintes liées à la structure des espaces industriels.

> Connexion rapide

> Conception plein passage\*

> Interchangeables\*\* et réutilisables

> Raccords auto-extinguibles  
(selon norme UL94-HB)

\*Pas de réduction de section au point de raccordement.

\*\*Uniquement pour les diamètres Ø 16,5, Ø 25 et Ø 40.

Ø  
16,5  
25  
40

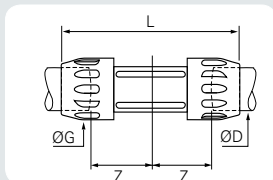

## Manchon

Transair®	ØD	ØG	L	Z
6606 17 00	16,5	34,0	120,5	33,0
6606 25 00	25	44,5	151,5	48,0
6606 40 00	40	67,0	205,0	57,0

Ø  
63

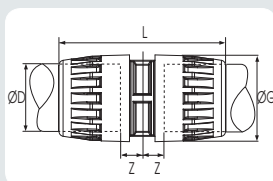

Transair®	ØD	ØG	L	Z
6606 63 00	63	91,0	171,5	25,0

Ø  
76  
100

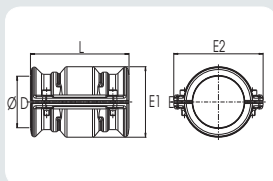

## Connecteur (clamp + cartouche)

Transair®	ØD	L	E1	E2
RR01 L1 00	76	146	103	132
RR01 L3 00	100	146	128	157

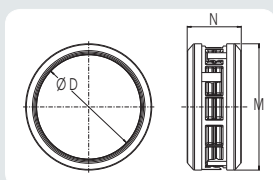

## Cartouche (pièce de rechange)

Transair®	ØD	M	N
RP00 L1 00	76	88,7	51,4
RP00 L3 00	100	123	52,7

Ø  
25  
40

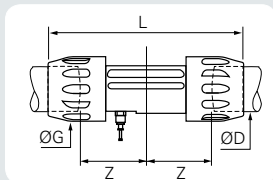

## Manchon avec purge

Transair®	ØD	ØG	L	Z
6676 25 00	25	44,5	151,5	48,0
6676 40 00	40	67,0	205,0	57,0



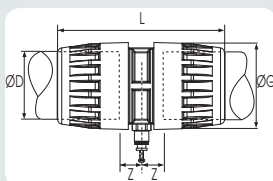





Ø  
63

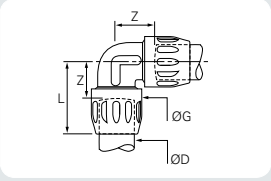

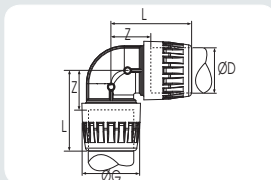
Transair®	ØD	ØG	L	Z
6676 63 00	63	91,0	171,5	25,0

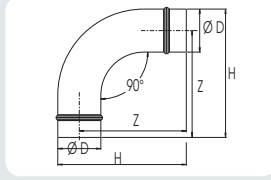
Les manchons avec purge sont livrés avec raccordement 1/4" et bouchon encliquetable Ø8 mm.

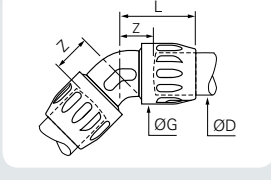
- > Pression de service maxi. :
  - 13 bar de -20°C à +60°C
  - 16 bar de -20°C à +45°C
- > Niveau de vide : 98,7% (13 mbar en pression absolue)
- > Domaine de température : -20°C à +60°C

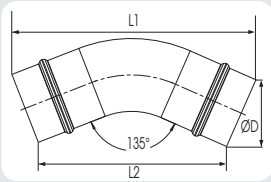
Ø 16,5 25 40			<b>Coude à 90°</b>				
			<b>Transair®</b>	<b>ØD</b>	<b>ØG</b>	<b>L</b>	<b>Z</b>
			<b>6602 17 00</b>	16,5	34,0	58,0	31,0
Ø 63			<b>Transair®</b>				
			<b>6602 63 00</b>	63	91,0	122,0	61,0
Ø 76 100			<b>Transair®</b>				
			<b>RX02 L1 00</b>	76	227	189	
			<b>RX02 L3 00</b>	100	278	221	
			Les coudes à 90° RX02 se raccordent au tube Transair® au moyen de 2 connecteurs RR01.				
Ø 25 40			<b>Coude à 45°</b>				
			<b>Transair®</b>	<b>ØD</b>	<b>ØG</b>	<b>L</b>	<b>Z</b>
			<b>6612 25 00</b>	25	44,5	57,0	29,0
Ø 76 100			<b>Transair®</b>				
			<b>RX12 L1 00</b>	76	235,5	151,4	
			<b>RX12 L3 00</b>	100	271,4	184,3	
			Les coudes à 45° RX12 se raccordent au tube Transair® au moyen de 2 connecteurs RR01.				

## > Raccords de jonction

Ø  
16,5  
25  
40

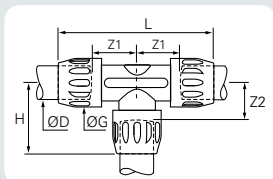

### Té égal

Transair®	ØD	G	H	L	Z1	Z2
6604 17 00	16,5	34,0	58,0	120,5	34,0	31,0
6604 25 00	25	44,5	67,5	151,5	48,0	40,0
6604 40 00	40	67,0	102,5	205,0	57,0	57,0

Ø  
63

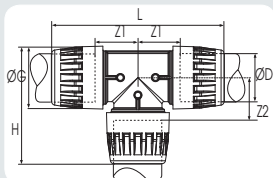

Transair®	ØD	G	H	L	Z1	Z2
6604 63 00	63	91,0	122,0	245,0	61,0	61,0

Ø  
76  
100

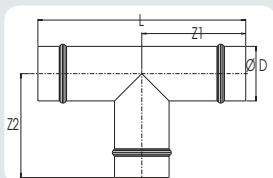

Transair®	ØD	L	Z1	Z2
RX04 L1 00	76	290	145	145
RX04 L3 00	100	310	155	135

Les téés égaux RX04 se raccordent au tube Transair® au moyen de 3 connecteurs RR01.

Ø  
63

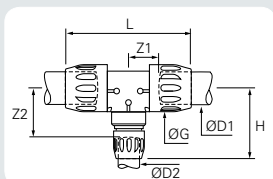

### Té de réduction

Transair®	ØD1	ØD2	ØG	H	L	Z1	Z2
6604 63 40	63	40	91,0	161,0	245,0	61,0	116,0

Ø  
76  
100

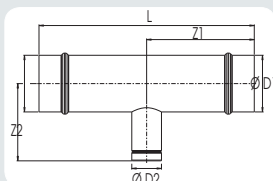

Transair®	ØD1	ØD2	L	Z1	Z2
RX24 L1 40	76	40	290	145	104
RX24 L1 63	76	63	290	145	163
RX24 L3 40	100	40	310	155	116,5
RX24 L3 63	100	63	310	155	175,8
RX04 L3 L1	100	76	310	155	135

Les téés de réduction RX24 se raccordent au tube Transair® Ø 76 ou Ø 100 au moyen de 2 connecteurs RR01 et aux tubes de Ø 40 ou Ø 63 au moyen de manchons 6606.

Ø  
76  
100

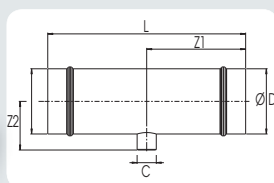

### Té taraudé

Transair®	ØD	C	L	Z1	Z2
<b>RX23 L1 04</b>	76	G1/2	290	145	63
<b>RX23 L3 04</b>	100	G1/2	310	155	75,8

Les té taraudés RX23 se raccordent au tube Transair® au moyen de 2 connecteurs RR01.

Ø  
16,5  
25  
40

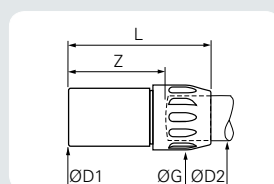

### Réduction en ligne

Transair®	ØD1	ØD2	ØG	Z	L
<b>6666 17 25</b>	25	16,5	34,0	50,0	77,0
<b>6666 25 40</b>	40	25	44,5	71,0	100,5

Ø  
63

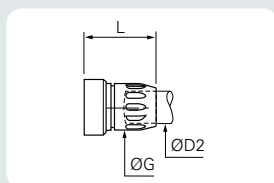

Transair®	ØD1	ØD2	ØG	L
<b>6666 40 63</b>	63	40	67,0	112,5

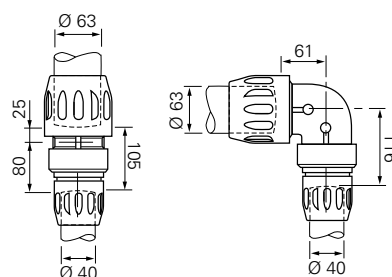

Ø  
76  
100

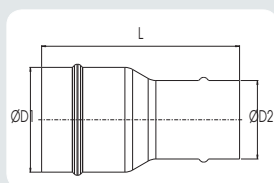

Transair®	ØD1	ØD2	L
<b>RX64 L1 63</b>	76	63	230
<b>RX64 L3 63</b>	100	63	250
<b>RX66 L3 L1</b>	100	76	192,5

Les réductions en ligne RX64 se raccordent au tube Transair® Ø 76 ou Ø 100 au moyen d'un connecteur RR01 et au tube Ø 63 au moyen d'un manchon 6606.

La réduction RX66 se raccorde aux tubes Transair® Ø 76 et Ø 100 au moyen de connecteurs RR01.

## > Raccords de jonction

Ø  
16,5  
25  
40

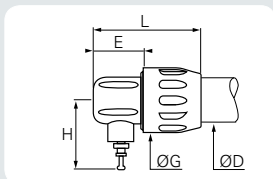

### Bouchon fin de ligne avec purge

Transair®	ØD	E	ØG	H	L
6625 17 00	16,5	25,5	34,0	45,5	62,5
6625 25 00	25	33,0	44,5	47,0	75,0
6625 40 00	40	34,5	67,0	55,0	98,5

Modèle Ø 16,5 livré avec bouchon encliquetable Ø6 mm.  
Modèles Ø 25 et Ø 40 livrés avec bouchon encliquetable Ø8 mm.

Ø  
63

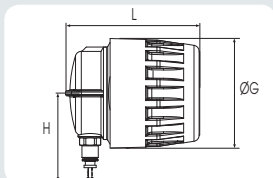

Transair®	ØD	E	ØG	H	L
6625 63 00	63	31,0	91,0	74,0	111

Modèle Ø 63 livré avec bouchon Ø8 mm.

Ø  
76  
100

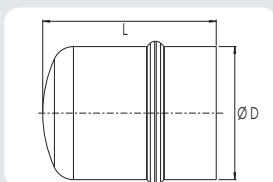

### Bouchon fin de ligne

Transair®	ØD	L
RX25 L1 00	76	99,6
RX25 L3 00	100	107,4

Les bouchons de fin de ligne RX25 se raccordent au tube Transair® au moyen d'un connecteur RR01.

Ø  
16,5  
25  
40

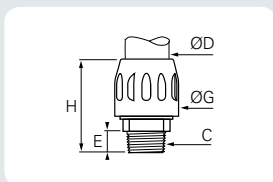







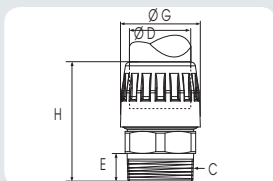

### Manchon fileté BSP conique

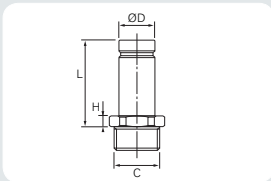
Transair®	ØD	C	E	ØG	H
6605 17 13	16,5	R1/4	9,5	34,0	62,5
6605 17 21	16,5	R1/2	15,0	34,0	68,0
6605 25 21	25	R1/2	15,0	44,5	70,5
6605 25 27	25	R3/4	15,0	44,5	71,5
6605 25 34	25	R1"	16,0	44,5	71,5
6605 40 34	40	R1"	16,0	67,0	111,5
6605 40 42	40	R1"1/4	21,5	67,0	111,5
6605 40 49	40	R1"1/2	24,5	67,0	114,5

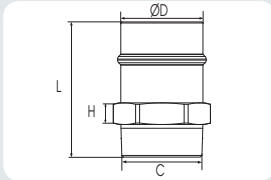
Ø  
63

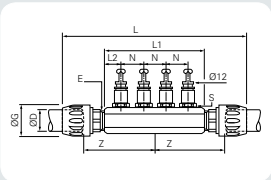

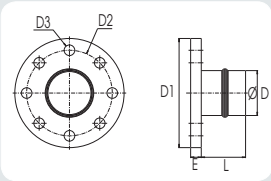
Transair®	ØD	C	E	ØG	H
6605 63 48	63	R2"	20,0	91,0	118,5
6605 63 47	63	R2"1/2	25,0	91,0	130,5

Ø 16,5 25 40			<b>Adaptateur mâle BSP conique</b>																																			
			<table border="1"> <thead> <tr> <th>Transair®</th> <th>ØD</th> <th>C</th> <th>L</th> <th>H</th> </tr> </thead> <tbody> <tr> <td><b>6621 17 21</b></td> <td>16,5</td> <td>R1/2</td> <td>42,2</td> <td>5,0</td> </tr> <tr> <td><b>6621 25 21</b></td> <td>25</td> <td>R1/2</td> <td>49,0</td> <td>7,0</td> </tr> <tr> <td><b>6621 25 27</b></td> <td>25</td> <td>R3/4</td> <td>49,0</td> <td>7,0</td> </tr> <tr> <td><b>6621 25 34</b></td> <td>25</td> <td>R1"</td> <td>49,0</td> <td>7,0</td> </tr> <tr> <td><b>6621 40 42</b></td> <td>40</td> <td>R1"1/4</td> <td>73,7</td> <td>8,0</td> </tr> <tr> <td><b>6621 40 49</b></td> <td>40</td> <td>R1"1/2</td> <td>75,7</td> <td>10,0</td> </tr> </tbody> </table>	Transair®	ØD	C	L	H	<b>6621 17 21</b>	16,5	R1/2	42,2	5,0	<b>6621 25 21</b>	25	R1/2	49,0	7,0	<b>6621 25 27</b>	25	R3/4	49,0	7,0	<b>6621 25 34</b>	25	R1"	49,0	7,0	<b>6621 40 42</b>	40	R1"1/4	73,7	8,0	<b>6621 40 49</b>	40	R1"1/2	75,7	10,0
Transair®	ØD	C	L	H																																		
<b>6621 17 21</b>	16,5	R1/2	42,2	5,0																																		
<b>6621 25 21</b>	25	R1/2	49,0	7,0																																		
<b>6621 25 27</b>	25	R3/4	49,0	7,0																																		
<b>6621 25 34</b>	25	R1"	49,0	7,0																																		
<b>6621 40 42</b>	40	R1"1/4	73,7	8,0																																		
<b>6621 40 49</b>	40	R1"1/2	75,7	10,0																																		
Ø 76			<b>Adaptateur mâle RR05</b>																																			
			<table border="1"> <thead> <tr> <th>Transair®</th> <th>ØD</th> <th>C</th> <th>L</th> <th>H</th> </tr> </thead> <tbody> <tr> <td><b>RR05 L1 20</b></td> <td>76</td> <td>R2"1/2</td> <td>125</td> <td>20</td> </tr> </tbody> </table> <p>L'adaptateur mâle RR05 se raccorde au tube Transair® au moyen d'un connecteur RR01.</p>	Transair®	ØD	C	L	H	<b>RR05 L1 20</b>	76	R2"1/2	125	20																									
Transair®	ØD	C	L	H																																		
<b>RR05 L1 20</b>	76	R2"1/2	125	20																																		
Ø 25 40			<b>Nourrice de distribution</b>																																			
			<table border="1"> <thead> <tr> <th>Transair®</th> <th>ØD</th> <th>G</th> <th>L</th> <th>U</th> <th>L2</th> <th>N</th> <th>Z</th> <th>E</th> <th>S</th> </tr> </thead> <tbody> <tr> <td><b>6651 25 12 04</b></td> <td>25</td> <td>44,5</td> <td>271,0</td> <td>151,0</td> <td>23,0</td> <td>35,0</td> <td>107,0</td> <td>G3/4"</td> <td>G3/8"</td> </tr> <tr> <td><b>6651 40 12 04</b></td> <td>40</td> <td>67,0</td> <td>400,0</td> <td>204,0</td> <td>27,0</td> <td>50,0</td> <td>150,0</td> <td>G1"1/4</td> <td>G1"1/2</td> </tr> </tbody> </table> <p>Livrée avec 4 bouchons encliquetables Ø12 mm.</p>	Transair®	ØD	G	L	U	L2	N	Z	E	S	<b>6651 25 12 04</b>	25	44,5	271,0	151,0	23,0	35,0	107,0	G3/4"	G3/8"	<b>6651 40 12 04</b>	40	67,0	400,0	204,0	27,0	50,0	150,0	G1"1/4	G1"1/2					
Transair®	ØD	G	L	U	L2	N	Z	E	S																													
<b>6651 25 12 04</b>	25	44,5	271,0	151,0	23,0	35,0	107,0	G3/4"	G3/8"																													
<b>6651 40 12 04</b>	40	67,0	400,0	204,0	27,0	50,0	150,0	G1"1/4	G1"1/2																													
Ø 76 100			<b>Bride circulaire</b>																																			
			<table border="1"> <thead> <tr> <th>Transair®</th> <th>ØD</th> <th>DN</th> <th>DI</th> <th>D2</th> <th>D3</th> <th>E</th> <th>L</th> </tr> </thead> <tbody> <tr> <td><b>RX30 L1 00</b></td> <td>76</td> <td>65</td> <td>185</td> <td>145</td> <td>18</td> <td>10</td> <td>75</td> </tr> <tr> <td><b>RX30 L1 00 01</b></td> <td>76</td> <td>80</td> <td>200</td> <td>160</td> <td>18</td> <td>10</td> <td>75</td> </tr> <tr> <td><b>RX30 L3 00</b></td> <td>100</td> <td>100</td> <td>220</td> <td>180</td> <td>18</td> <td>10</td> <td>75</td> </tr> </tbody> </table> <p>Performances conformes aux normes EN 1092-1 et ISO 7005.</p>	Transair®	ØD	DN	DI	D2	D3	E	L	<b>RX30 L1 00</b>	76	65	185	145	18	10	75	<b>RX30 L1 00 01</b>	76	80	200	160	18	10	75	<b>RX30 L3 00</b>	100	100	220	180	18	10	75			
	Transair®	ØD	DN	DI	D2	D3	E	L																														
<b>RX30 L1 00</b>	76	65	185	145	18	10	75																															
<b>RX30 L1 00 01</b>	76	80	200	160	18	10	75																															
<b>RX30 L3 00</b>	100	100	220	180	18	10	75																															
			<b>Joint pour bride circulaire</b>																																			
			<b>Kit boulon / écrou pour bride circulaire</b>																																			
			<table border="1"> <thead> <tr> <th>Transair®</th> <th>C</th> <th>L</th> </tr> </thead> <tbody> <tr> <td><b>EW06 00 01</b></td> <td>M16</td> <td>90</td> </tr> </tbody> </table> <p>Ce kit contient 8 boulons et 8 écrous. Couple de serrage : 200 Nm</p>	Transair®	C	L	<b>EW06 00 01</b>	M16	90																													
Transair®	C	L																																				
<b>EW06 00 01</b>	M16	90																																				

## > Brides simples "pose rapide"

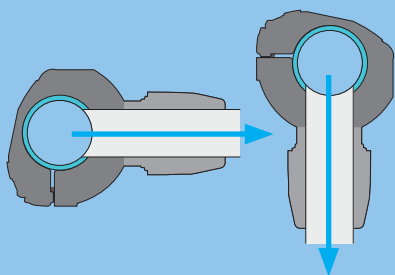

Pour réaliser des descentes rigides déportées avec départ horizontal ou pour tout type de raccordement, rigide ou souple, sur une installation comportant un traitement d'air très efficace.

- > Débit optimal
- > Compact
- > Spécialement adaptées aux applications pneumatiques intégrées aux machines et aux applications vide et gaz neutres
- > Installation très rapide sans coupe du tube

Ø  
25  
40

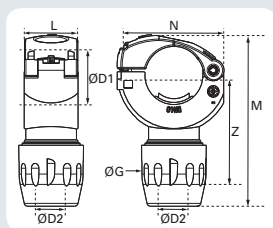

### Bride simple pose rapide

Transair®	ØD1	ØD2	M	G	L	N	Z
<b>RA69 25 17</b>	25	16,5	92	34	37	52	47,5
<b>RA69 40 25</b>	40	25	117	44,5	37	74	61

Pour percer le tube Transair®, utilisez les outils de perçage 6698 02 01 et 6698 02 02.

Ø  
76  
100

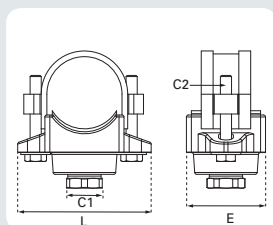

Transair®	ØD	C1	C2	E	L
<b>RR61 L1 08</b>	76	1"	M12	50	137
<b>RR61 L3 08</b>	100	1"	M12	80	158

Livrée avec 1 adaptateur Ø 25 mm - 1" 6621 25 34 .  
Pour percer le tube Transair®, utilisez l'outil de perçage EW09.

Ø  
25  
40

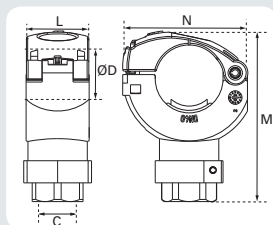

### Mini-bride simple taraudée pose rapide

Transair®	ØD	C	L	N	M
<b>RA65 25 04</b>	25	G1/2	37	52	86
<b>RA65 40 04</b>	40	G1/2	37	74	100

Livrée avec bouchon.  
Pour percer le tube Transair®, utilisez les outils de perçage 6698 02 01 et 6698 02 02.

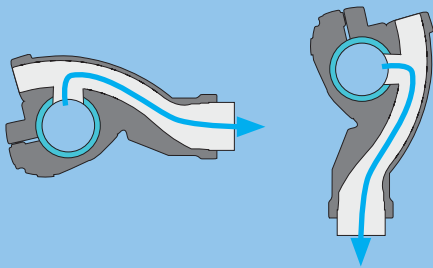

Les brides de dérivation "pose rapide" nouvelle génération permettent de réaliser des descentes rigides ou souples, verticales ou déportées horizontalement.

- > Col de cygne intégré permettant la rétention d'eau dans le circuit amont
- > Débit très élevé
- > Installation très rapide sans coupe du tube

## Bride de dérivation pose rapide

Ø  
25  
40

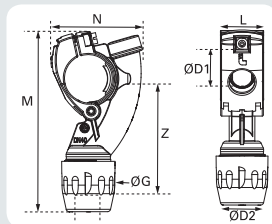

### Transair®

	ØDI	ØD2	M	ØG	L	N	Z
<b>6662 25 17</b>	25	16,5	139,5	34	36	63,5	82
<b>6662 25 00</b>	25	25	134	44,5	36	63,5	74
<b>6662 40 17</b>	40	16,5	154	34	37,5	76,5	89
<b>6662 40 25</b>	40	25	149,5	44,5	37,5	76,5	82

Pour percer le tube Transair®, utilisez les outils de perçage 6698 02 01 et 6698 02 02.

Ø  
63

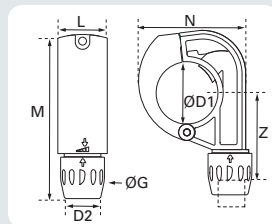

### Transair®

	ØDI	ØD2	M	G	L	N	Z
<b>6662 63 25</b>	63	25	166,5	44,5	50	108,5	75

Pour percer le tube Transair®, utilisez l'outil de perçage 6648 02 02.

Ø  
25  
40

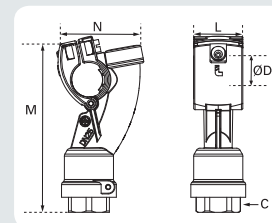

### Transair®

	ØDI	C	M	L	N
<b>6661 25 21</b>	25	G1/2	117,5	36	63,5
<b>6661 40 21</b>	40	G1/2	132	37,5	76,5
<b>6661 40 27</b>	40	G3/4	132	37,5	76,5

Livrée avec bouchon.

Pour percer le tube Transair®, utilisez les outils de perçage 6698 02 01 et 6698 02 02.

Ø  
63

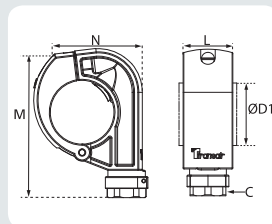

### Transair®

	ØDI	C	M	L	N
<b>6661 63 21</b>	63	G1/2	138,9	50	98,5
<b>6661 63 27</b>	63	G3/4	138,9	50	98,5

Livrée avec bouchon.

Pour percer le tube Transair®, utilisez l'outil de perçage 6648 02 02.

## > Brides de dérivation "pose rapide" avec coupleur

Les brides de dérivation «pose rapide» avec coupleur pré-monté offrent un gain de temps important lors du montage.

Ø  
25  
40



### Mini-bride pose rapide avec coupleur sécurité

Transair®	ØD	C	Profil	Passage (mm)
6660 25 U1	25	G1/2	ISO B	5,5
6660 25 U2	25	G1/2	ISO B	8
6660 25 E4	25	G1/2	EURO	7,2
6660 25 A1	25	G1/2	ARO	5,5
6660 40 U1	40	G1/2	ISO B	5,5
6660 40 U2	40	G1/2	ISO B	8
6660 40 E4	40	G1/2	EURO	7,2
6660 40 A1	40	G1/2	ARO	5,5

Ø  
63



Transair®	ØD	C	Profil	Passage (mm)
6660 63 U1	63	G1/2	ISO B	5,5
6660 63 U2	63	G1/2	ISO B	8
6660 63 E4	63	G1/2	EURO	7,2
6660 63 A1	63	G1/2	ARO	5,5

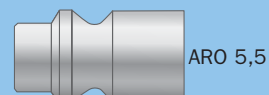
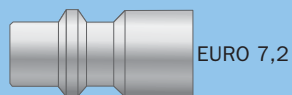
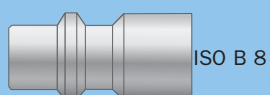
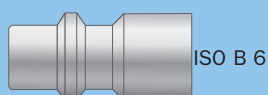

> Idéal pour réaliser rapidement une nouvelle prise d'air sans couper l'alimentation en air comprimé du réseau.

> L'outil de perçage s'adapte facilement sur toute perceuse standard.

Nous recommandons cependant de réaliser une dérivation une fois le réseau mis hors pression. Grâce au démontage latéral du tube Transair® et aux brides de dérivation "pose rapide", cette opération s'effectue très rapidement (moins de 7 min. pour une nouvelle descente) et garantit la propreté du fluide véhiculé.



## Bride pour prise d'air sous pression

Transair®	ØD
EA98 06 01	25
EA98 06 02	40

Bride équipée d'un robinet (tarudage 1/2" BSP cylindrique)



Transair®	ØD
EA98 06 03	63

Bride équipée d'un robinet (tarudage 1/2" BSP cylindrique)

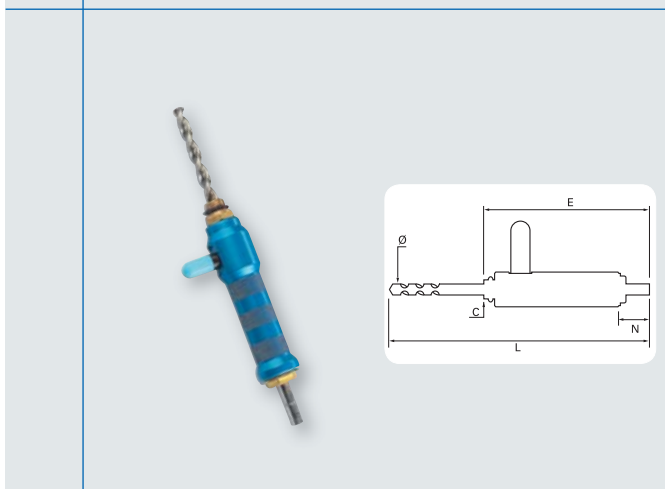

## Outil de perçage sous pression

Transair®	C	ØD	L	E	N
EA98 06 00	G1/2	13	330,0	154,0	30,5

Livré avec une entretoise

# > Prises murales

> 1 sortie ou 2 sorties

> Coupleur composite automatique pré-monté (6670)

> Fixation sur paroi ou bâti machine

> Sortie secondaire G1/4

> Livrées avec bouchon

> Pression de service maxi :

- 13 bar de -20°C à +60°C

- 16 bar de -20°C à +45°C

> Raccord auto-extinguible (selon norme UL94-HB)

> Niveau de vide : 98,7% (13 mbar en pression absolue)

> Domaine de température : -20°C à +60°C

Ø  
16,5  
25

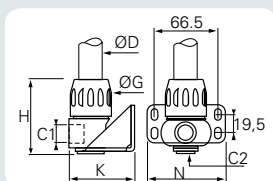

## Prise murale 1 sortie femelle BSP cylindrique

Transair®	ØD	C1	C2	G	H	K	N
6680 17 21	16,5	G1/2	G1/4	34	65	70,5	82
6680 25 21	25	G1/2	G1/4	44,5	81	70,5	82

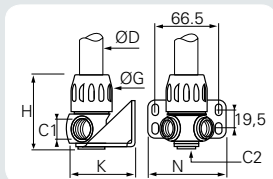

## Prise murale 2 sorties femelles BSP cylindrique

Transair®	ØD	C1	C2	G	H	K	N
6681 17 21	16,5	G1/2	G1/4	34	65	74,5	82
6681 25 21	25	G1/2	G1/4	44,5	81	74,5	82

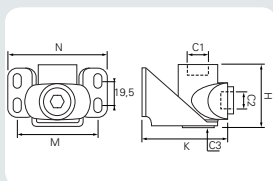

## Prise murale taraudée 1 sortie femelle BSP cylindrique

Transair®	C1	C2	C3	H	K	M	N
6685 21 21	G1/2	G1/2	G1/4	48	72,5	66,5	82

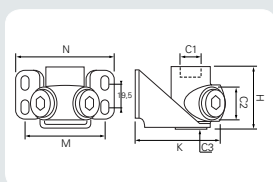

## Prise murale taraudée 2 sorties femelles BSP cylindrique

Transair®	C1	C2	C3	H	K	M	N
6686 21 21	G1/2	G1/2	G1/4	48	72,5	66,5	82

### Prise murale 1 sortie avec coupleur



Transair®	ØD	Profil	Passage (mm)
6670 17 U1	16,5	ISO B	5,5
6670 17 U2	16,5	ISO B	8,0
6670 17 E4	16,5	EURO	7,2
6670 17 A1	16,5	ARO	5,5
6670 25 U1	25	ISO B	5,5
6670 25 U2	25	ISO B	8,0
6670 25 E4	25	EURO	7,2
6670 25 A1	25	ARO	5,5

Raccordement BSP cylindrique 1/2" entre la prise murale et le coupleur composite.

Ø  
16,5  
25

### Prise murale 2 sorties avec coupleur



Transair®	ØD	Profil	Passage (mm)
6671 17 U1	16,5	ISO B	5,5
6671 17 U2	16,5	ISO B	8,0
6671 17 E4	16,5	EURO	7,2
6671 17 A1	16,5	ARO	5,5
6671 25 U1	25	ISO B	5,5
6671 25 U2	25	ISO B	8,0
6671 25 E4	25	EURO	7,2
6671 25 A1	25	ARO	5,5

Raccordement BSP cylindrique 1/2" entre la prise murale et le coupleur composite.

Les coupleurs livrés avec la prise murale 6671 sont prêts à être montés.

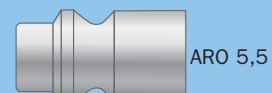
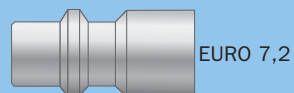
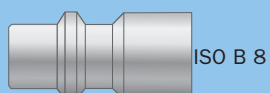
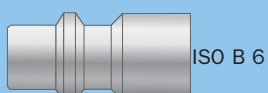

# > Robinets et vannes

Les robinets et les vannes Transair® placés de manière régulière le long du réseau et aux points clés, tel que sortie compresseur et en amont des outils pneumatiques, simplifient les interventions ainsi que la maintenance.

- > Connexion rapide
- > Disponible en version cadenassable
- > Manuel ou piloté (uniquement en Ø 40)

Ø  
16,5  
25

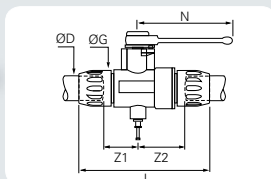

## Robinet double égal à purge

Transair®	ØD	G	L	N	Z1	Z2
4089 17 00	16,5	34,0	120,0	69,5	29,0	42,0
4089 25 00	25	44,5	152,0	108,5	40,0	55,0

Modèle 4089 17 00 : livré avec bouchon encliquetable Ø6 mm.  
Modèle 4089 25 00 : livré avec bouchon encliquetable Ø8 mm.

## Robinet double égal à purge-cadenassable

Transair®	ØD	G	L	N	Z1	Z2
4099 17 00	16,5	34,0	121,0	69,0	29,0	42,0
4099 25 00	25	44,5	151,7	108,3	40,0	55,0

Modèle 4099 17 00 : livré avec bouchon encliquetable Ø6 mm.  
Modèle 4099 25 00 : livré avec bouchon encliquetable Ø8 mm.

Ø  
40

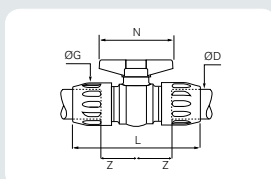

## Robinet double égal

Transair®	ØD	G	L	N	Z
4002 40 00	40	67,0	205,0	122,0	57,0

Ø  
63

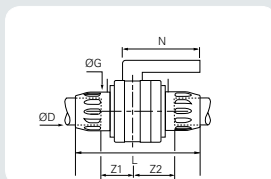

Transair®	ØD	G	L	N	Z1	Z2
4002 63 00	63	91,0	278,0	185,0	84,0	98,0

## Robinet double égal-cadenassable

Transair®	ØD	G	L	N	Z1	Z2
4012 63 00	63	91,0	278,0	185,0	84,0	98,0

Ø  
76  
100

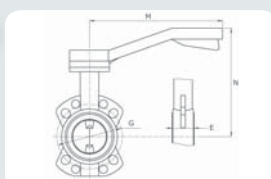

## Vanne papillon

Transair®	ØD	DN	G	M	N	E
VR02 L1 00	76	80	145	300	250	50
VR02 L3 00	100	100	180	270	210	56

Modèles marqués CE. Livrées avec vis.

## &gt; Pression de service maxi :

- 13 bar de -20°C à +60°C

- 16 bar de -20°C à +45°C

## &gt; Niveau de vide : 98,7%

(13 mbar en pression absolue)

## &gt; Domaine de température : -20°C à +60°C

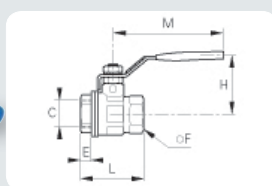

## Robinet double femelle

Transair®	C	DN	Pmax. (bar)	E	F	H	L	M
VR03 00 02	G1/4	10	30	11,4	20	43	51,5	98
VR03 00 03	G3/8	10	30	11,4	20	43	51,5	98
VR03 00 04	G1/2	15	30	13,5	25	47	55	98
VR03 00 06	G3/4	20	30	12,5	31	58	57,5	122
VR03 00 08	G1"	25	30	15	38	60	69,5	122
VR03 00 10*	G1"1/4	32	25	17	48	77	81,5	153
VR03 00 12*	G1"1/2	40	25	28	54	83	95	153
VR03 00 16*	G2"	50	25	22	66	95	113	162
VR03 00 20*	G2"1/2	61	16	24	84	95	132,5	24

\*Modèles marqués CE.

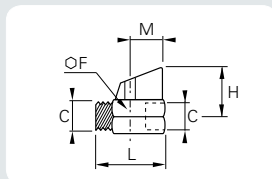

## Mini-vanne mâle et femelle, BSP conique

Transair®	C	DN	F	H	L	M
4981 10 21TR	R1/2	10	25	31	46	20,5

Pression de service maxi. : 10 bar

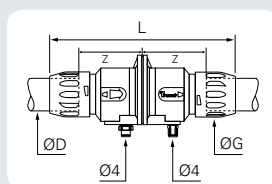

## Vanne pilotée

Transair®	ØD	G	L	Z
4230 00 40	40	67	261	85,0

Pression mini de service : 4 bar • Pression de service maxi. : 13 bar

La vanne pilotée Transair® est fournie avec un orifice de purge fermé par un bouchon. Ceci permet, si nécessaire de purger l'air contenu dans le réseau aval, après fermeture de la vanne.

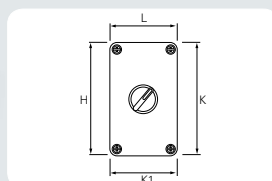
Ø  
40

## Ensemble de pilotage

Transair®	H	K	KI	L
4299 03 01	145	106	70	82

Cet ensemble de pilotage comprend 1 bouton pneumatique ON-OFF, d'une pression maxi d'alimentation de 10 bar, du bi-tube polyuréthane Ø ext. 4 mm longueur 10 m, un coffret plastique.

# > Outillage

> Outillage pratique pour l'installation et l'extension d'un réseau Transair®.

> Rassemblé dans une mallette, ou disponible séparément.

Ø  
16,5  
↓  
40



## Mallette d'outillage

Transair®	H	L	I
<b>6698 00 04</b>	315	290	105

Sont inclus dans la mallette 6698 00 04 :

- Gabarit de perçage 6698 01 01
- Outils de perçage 6698 02 01 et 6698 02 02
- Coupe-tube 6698 03 01
- Outil de chanfreinage 6698 04 01
- Outil d'ébavurage 6698 04 02
- Outil de marquage 6698 04 03

Ø  
16,5  
↓  
63



Transair®	H	L	I
<b>6698 00 03</b>	315	290	105

Sont inclus dans la mallette 6698 00 03 :

- Gabarits de perçage 6698 01 01 et 6698 01 02
- Outils de perçage 6698 02 01 et 6698 02 02
- Coupe-tube 6698 03 01
- Outil de chanfreinage 6698 04 01
- Outil d'ébavurage 6698 04 02
- Jeu de clé de serrage 6698 05 03
- Outil de marquage 6698 04 03

Ø  
16,5  
↓  
100

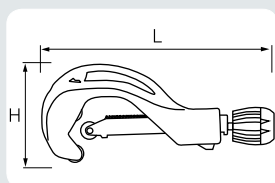

## Coupe-tube pour tube aluminium

Transair®	L	H	Pour tube Transair®
<b>6698 03 01</b>	230	98	Ø 16,5 - 25 - 40 - 63
<b>EW08 00 01</b>	360	155	Ø 63 - 76 - 100

Molette de rechange pour coupe tube 6698 03 01 : EW08 00 99  
Molette de rechange pour coupe tube EW08 00 01 : EW08 00 02

Ø  
25  
↓  
40

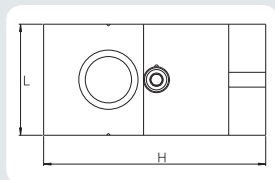

## Gabarit de perçage pour tube aluminium

Transair®	H	L	Pour tube Transair®
<b>6698 01 01</b>	120	60	Ø 25 - 40

Après perçage, il est nécessaire d'ébavurer et de nettoyer le tube.

Ø  
63

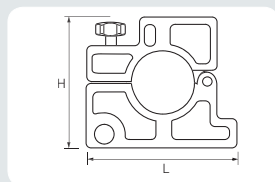

## Gabarit de perçage pour tube aluminium

Transair®	H	L	Pour tube Transair®
<b>6698 01 02</b>	134	155	Ø 63

Après perçage, il est nécessaire d'ébavurer et de nettoyer le tube.

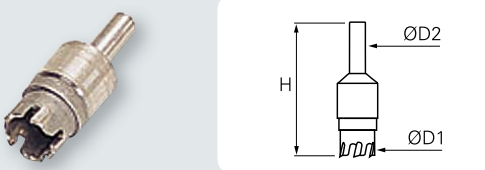
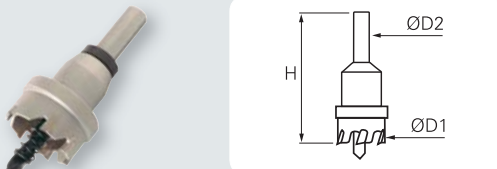
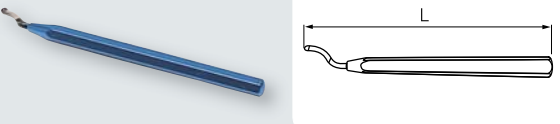
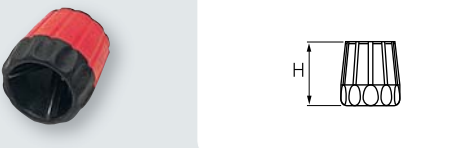
<p>Ø 25 ↓ 63</p>		<p><b>Outil de perçage pour tube aluminium</b></p> <table border="1"> <thead> <tr> <th>Transair®</th> <th>ØDI</th> <th>ØD2</th> <th>H</th> <th>Pour tube Transair®</th> </tr> </thead> <tbody> <tr> <td>6698 02 02</td> <td>16</td> <td>12</td> <td>71</td> <td>Ø 25</td> </tr> <tr> <td>6698 02 01</td> <td>22</td> <td>12</td> <td>71</td> <td>Ø 40 - 63</td> </tr> </tbody> </table> <p>L'outil de perçage 6698 02 02 permet de réaliser la prise d'air pour la pose d'une bride en Ø 25.</p> <p>L'outil de perçage 6698 02 01 permet de réaliser la prise d'air pour la pose d'une bride en Ø 40 ou en Ø 63. Il permet également de réaliser les 2 trous à l'extrémité d'un tube Ø63 (en cas de coupe d'un tube).</p> <p>Les 2 outils s'utilisent sur tout modèle de perceuse, avec le gabarit de perçage 6698 01 01 ou 6698 01 02, à une vitesse de rotation maximale de 650 tr/min.</p>	Transair®	ØDI	ØD2	H	Pour tube Transair®	6698 02 02	16	12	71	Ø 25	6698 02 01	22	12	71	Ø 40 - 63
Transair®	ØDI	ØD2	H	Pour tube Transair®													
6698 02 02	16	12	71	Ø 25													
6698 02 01	22	12	71	Ø 40 - 63													
<p>Ø 76 100</p>		<table border="1"> <thead> <tr> <th>Transair®</th> <th>ØDI</th> <th>ØD2</th> <th>H</th> <th>Pour tube Transair®</th> </tr> </thead> <tbody> <tr> <td>EW09 00 22</td> <td>22</td> <td>10</td> <td>69</td> <td>Ø 40 - 63</td> </tr> <tr> <td>EW09 00 30</td> <td>30</td> <td>12</td> <td>71</td> <td>Ø 76 - 100</td> </tr> </tbody> </table> <p>Grâce à son foret, l'outil de perçage EW09 00 22 permet de remplacer l'outil 6698 02 01 pour une utilisation ponctuelle sans gabarit.</p> <p>L'outil de perçage EW09 00 30 permet de réaliser la pose de brides simples Ø 76 - 100.</p> <p>Les 2 outils s'utilisent sur tout modèle de perceuse, sans le gabarit de perçage, à une vitesse de rotation maximum de 450 tr/min pour les tubes en aluminium. Après perçage, il est nécessaire d'ébavurer et de nettoyer le tube.</p>	Transair®	ØDI	ØD2	H	Pour tube Transair®	EW09 00 22	22	10	69	Ø 40 - 63	EW09 00 30	30	12	71	Ø 76 - 100
Transair®	ØDI	ØD2	H	Pour tube Transair®													
EW09 00 22	22	10	69	Ø 40 - 63													
EW09 00 30	30	12	71	Ø 76 - 100													
<p>Ø 16,5 ↓ 100</p>		<p><b>Outil d'ébavurage</b></p> <table border="1"> <thead> <tr> <th>Transair®</th> <th>L</th> </tr> </thead> <tbody> <tr> <td>6698 04 02</td> <td>140</td> </tr> </tbody> </table>	Transair®	L	6698 04 02	140											
Transair®	L																
6698 04 02	140																
<p>Ø 16,5 25 40</p>		<p><b>Outil de chanfreinage pour tube aluminium</b></p> <table border="1"> <thead> <tr> <th>Transair®</th> <th>H</th> </tr> </thead> <tbody> <tr> <td>6698 04 01</td> <td>64</td> </tr> </tbody> </table>	Transair®	H	6698 04 01	64											
Transair®	H																
6698 04 01	64																

Ø  
16,5  
25  
40

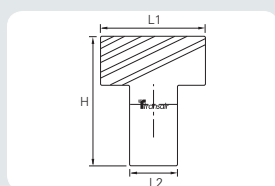

## Outil de marquage pour tube aluminium

Transair®	H	L1	L2
<b>6698 04 03</b>	88	73	33

L'outil de marquage permet de tracer les repères de connexion sur des tubes Transair® découpés. Ces repères marquent les limites d'emmanchement du tube dans le raccord afin d'assurer une bonne étanchéité.



Ø  
63



## Jeu de clés de serrage pour Ø 63

Transair®
<b>6698 05 03</b>

Ce jeu comprend 2 clés de serrage.

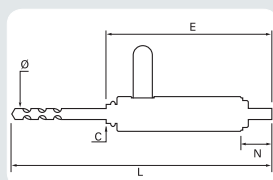

## Outil de perçage sous pression

Transair®	C	ØD	L	E	N
<b>EA98 06 00</b>	G1/2	13	330,0	154,0	30,5

Livré avec une entretoise



### Coffret avec outil portatif

Transair®	V
EW01 00 01	220
EW01 00 03	110

Cette mallette contient : 1 outil portatif, 1 batterie 12 V et 1 chargeur de batterie.

Ø  
76  
100

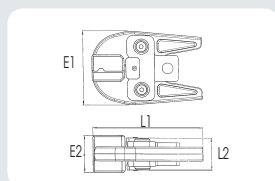

### Pince pour outil portatif

Transair®	ØD	E1	E2	L1	L2
EW02 L1 00	76	103	52	154	46
EW02 L3 00	100	103	71	154	46

### Batterie de recharge 12V pour outil portatif



Transair®
EW03 00 01

# > Fixation & Supportage

> Permet de répondre à de nombreuses configurations

> Sur paroi, cloison, bardage, poutre, chemin de câble, Canalis, etc, à la verticale, comme à l'horizontale

> S'adapte parfaitement au réseau Transair®

Ø  
16,5  
25  
40

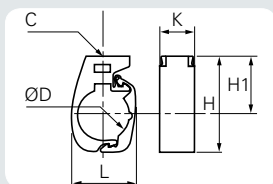

## Clip de fixation pour tube rigide aluminium

Transair®	ØD	C	HI	H	K	L
6697 17 00	16,5	M6X1	46	61	30	32,5
6697 25 00	25	M6X1	46	65,5	30	38,5
6697 40 00	40	M6X1	46	74,5	30	50

Pour assurer une bonne stabilité du réseau, nous recommandons de placer au moins 2 clips par tube.

La fixation du tube rigide aluminium Transair® ne peut être assurée que par ce clip, à l'exclusion de tout autre mode de fixation.

Ø  
63

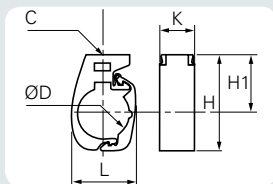

Transair®	ØD	C	HI	H	K	L
6697 63 00	63	M10X1,5	90	127,5	30	73,5

Pour assurer une bonne stabilité du réseau, nous recommandons de placer au moins 2 clips par tube.

La fixation du tube rigide aluminium Transair® ne peut être assurée que par ce clip, à l'exclusion de tout autre mode de fixation.

Ø  
76  
100

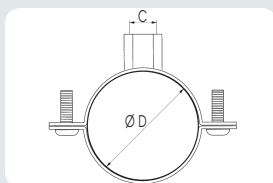

## Collier de fixation pour tube rigide aluminium

Transair®	ØD	C
ER01 L1 00	76	M8 / M10
ER01 L3 00	100	M8 / M10

Pour assurer une bonne stabilité du réseau, nous recommandons de placer au moins 2 colliers par tube.

Ø  
16,5  
↓  
63

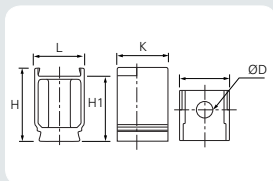

## Cale d'adaptation

Transair®	ØD	H	HI	K	L
6697 00 03	11	49,5	44	34	33

Cette cale, associée au clip Transair®, facilite l'alignement des tubes lors du montage.

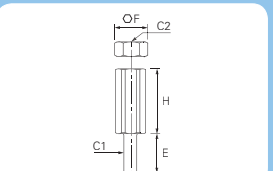
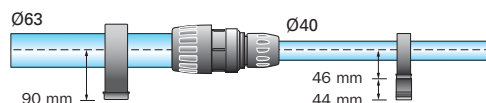

## Adaptateur pour clip

Transair®	C1	C2	E	F	H
6697 00 01	M6X1	M8X1,25	16	13	30
6697 00 02	M6X1	M10X1,5	16	13	30

L'utilisation de cet adaptateur permet de fixer Transair® sous une tige filetée M8 ou M10.

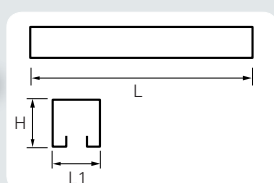
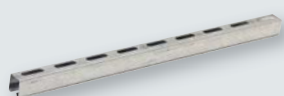

### Rail profilé

Transair®	H	L(m)	LI
6699 01 01	25	2	25

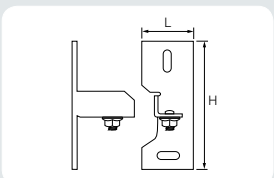
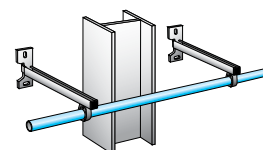

### Ensemble d'accessoires de fixation pour rail profilé

Transair®	H	L
6699 01 02	106	40

L'ensemble livré comprend :

- 1 équerre
- 1 vis
- 1 écrou
- 1 bouchon de finition

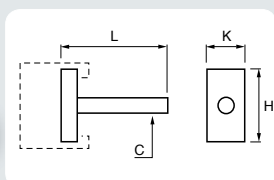

### Ensemble de fixation clip Ø 63 et collier Ø 76 - 100 sur rail profilé

Transair®	C	H	K	L
6699 01 03	M10	35	20	50

L'ensemble livré comprend :

- 1 ensemble écrou rail nu + tige filetée M10
- 1 rondelle
- 1 écrou

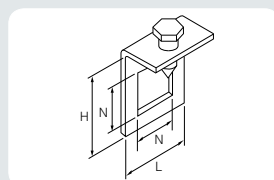

### Fixation sur poutre IPN

Transair®	H	L	N
6699 03 02	49	41	25

Livrée à l'unité avec vis pointeau 8 x 25.  
Pour rail profilé 6699 01 01

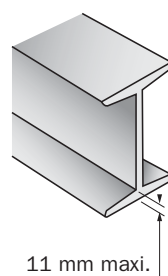

11 mm maxi.

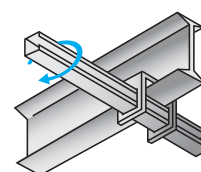

Montage horizontal

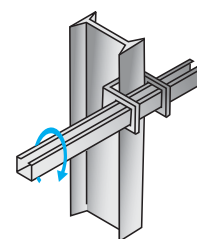

Montage vertical

# > Fixation & Supportage

Ø  
16,5  
↓  
100

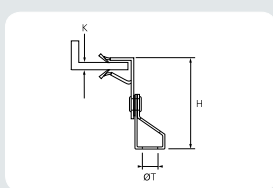

## Pinça à griffes

Transair®	H	K	ØT	Poids maxi supportable (kg)
6699 02 01	44	1,5 à 3	M6	68
6699 02 02	46	3 à 8	M6	68
6699 02 03	54	8 à 14	M6	68
6699 02 04	66	14 à 20	M6	68
6699 02 05	44	1,5 à 3	M10	68
6699 02 06	46	3 à 8	M10	68

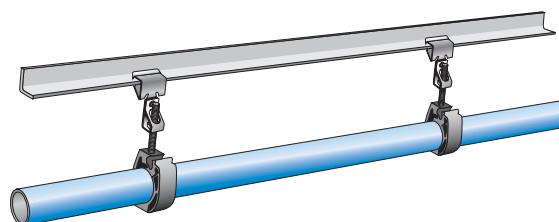

Ø  
16,5  
25  
40

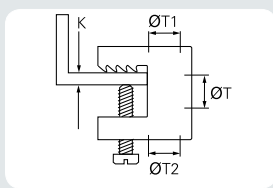

## Pinça à visser

Transair®	ØT2	ØT	ØT1	K	Poids maxi supportable (kg)
6699 03 01	10,7	6,5	10,7	18	45

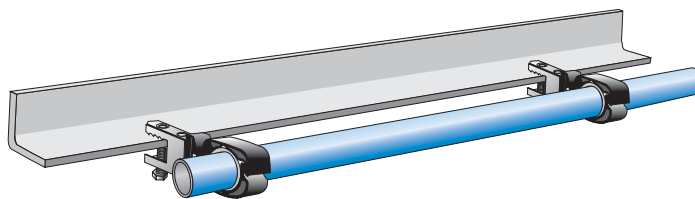

Ø  
63  
76  
100



Transair®	Pour vis
ER99 06 02	M8
ER99 06 03	M10

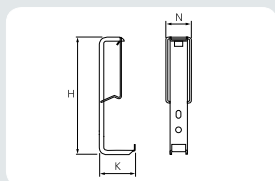

### Fixation sur CANALIS KN

Transair®	H	K	N
6699 10 01	200	60	37

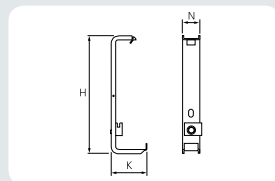

### Fixation sur CANALIS KS

Transair®	H	K	N
6699 10 02	200	60	30

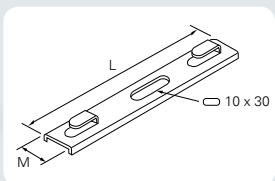
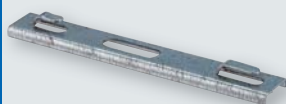

### Fixation sur chemin de câble fil

Transair®	L	M
6699 10 03	140	22

Ø maille : de 4 à 6 mm.

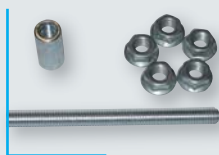
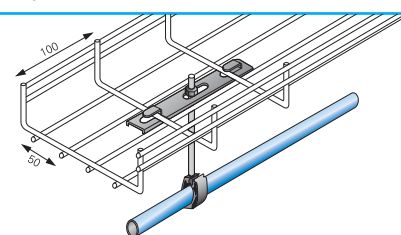

### Kit tige filetée

Transair®	C
ER99 05 01	M6
ER99 05 02	M8
ER99 05 03	M10

Ce kit comprend 10 tiges filetées de 1 mètre, 50 écrous et 10 manchons.

# > Enrouleurs de tuyaux - Soufflette

## Enrouleurs de tuyaux

- > Optimisation et rationalisation des espaces de production
- > Protection du tube contre toute détérioration
- > Pression de service maxi. du tuyau selon modèle :
  - 6698 10 01 : 12 bar
  - 6698 10 02 : 15 bar
  - 6698 11 01 : 20 bar
- > Domaine de température : -5°C à +40°C

## Soufflette

- > Dépoussièremment, refroidissement et séchage des pièces
- > Evacuation de copeaux
- > Nettoyage machines
- > Pression de service maxi. : 12 bar
- > Domaine de température : -20°C à +50°C

10 m

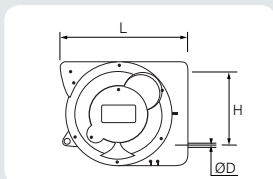

### Enrouleur de tuyau de 10 m

Transair®	ØD	Øint. tuyau (mm)	Pression maxi (bar)	H	L
6698 10 01	11,5	7,5	12	251	300

Boîtier fermé  
Cliquet d'arrêt débrayable  
Raccordement amont G1/4

16 m

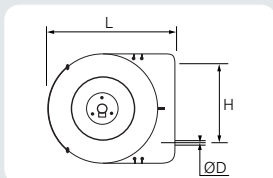

### Enrouleur de tuyau de 16 m

Transair®	ØD	Øint. tuyau (mm)	Pression maxi (bar)	H	L
6698 10 02	12	8	15	251	390

Boîtier fermé  
Cliquet d'arrêt débrayable  
Raccordement amont G1/4

21 m

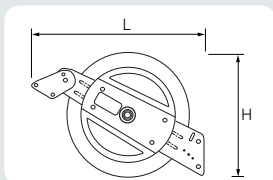

### Enrouleur de tuyau de 21 m

Transair®	ØD	Øint. tuyau (mm)	Pression maxi (bar)	H	L
6698 11 01	13,5	10	20	430	600

Boîtier ouvert  
Cliquet d'arrêt débrayable  
Raccordement amont G1/2

### Embase pivotante

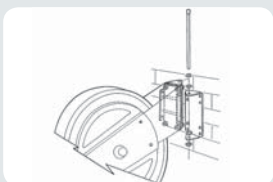

Transair®	Enrouleur associé	
6698 11 98	6698 11 01	

### Soufflette

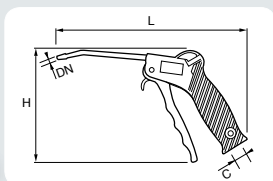

Transair®	C	ØDN	H	L
EA59 00 13	G1/4	3,5	125,5	223,0

## Tuyau PVC tressé

- > Parfaitement adapté à l'alimentation de machines fixes, d'enrouleurs, etc.
- > Fluide : air comprimé
- > Pression de service maxi. à 23°C : 20 bar
- > Domaine de température : de -15°C à +60°C

## Tube spiralé polyuréthane

- > Parfaitement adapté à l'alimentation d'outillages pneumatiques portatifs
- > Fluide : air comprimé
- > Pression de service maxi. à 20°C : 10 bar

2 m

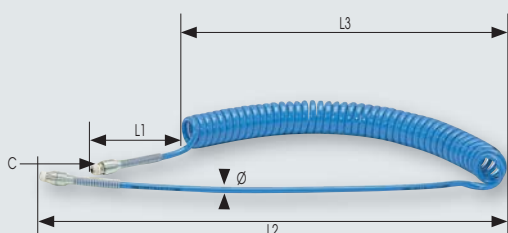

4 m

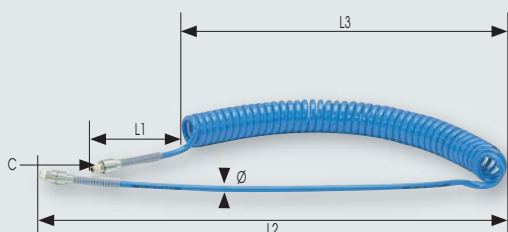

6 m

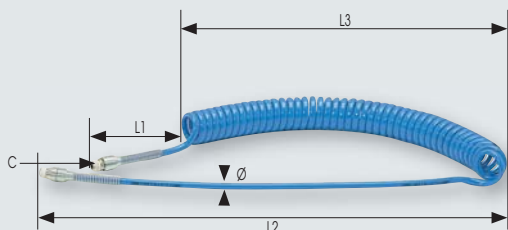

## Tubes spiralés PU - longueur utile 2 m, 4 m, 6 m

Transair®	Øext.	Øint.	C	LI	L2	L3	Ø
1470U06 04 13TR	6	4	R1/4	100	300	630	32
1470U08 04 13TR	8	5	R1/4	100	500	780	42
1470U10 04 13TR	10	7	R1/4	100	500	780	62
1470U12 04 17TR	12	8	R3/8	100	500	780	65

Transair®	Øext.	Øint.	C	LI	L2	L3	Ø
1471U06 04 13TR	6	4	R1/4	100	300	850	32
1471U08 04 13TR	8	5	R1/4	100	500	1000	42
1471U10 04 13TR	10	7	R1/4	100	500	1000	62
1471U12 04 17TR	12	8	R3/8	100	500	990	65

Transair®	Øext.	Øint.	C	LI	L2	L3	Ø
1472U08 04 13TR	8	5	R1/4	100	500	1230	42
1472U10 04 13TR	10	7	R1/4	100	500	1140	62
1472U12 04 17TR	12	8	R3/8	100	500	1190	65

25 m



## Tuyau PVC tressé bleu 25 m

Transair®	Øext.	Øint.	Rayon de Courbure
1025V12 04 06TR	12	6	50
1025V14 04 08TR	14	8	65
1025V16 04 10TR	16	10	75
1025V20 04 13TR	20	13	90
1025V24 04 16TR	24	16	125

## Collier de serrage pour tuyau PVC tressé

Transair®	ØD	H	K	L	LI
0697 00 02TR	12-14	12	9	21	13
0697 00 03TR	16	12	9	24	13
0697 00 04TR	20	12	9	24	13
0697 00 05TR	24	12	9	24	13

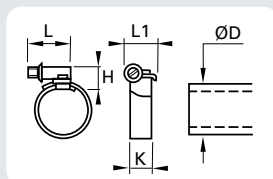

# > Coupleurs automatiques composites sécurité

- > Pour connecter et déconnecter en toute sécurité appareils et outillages au départ de mini-bridges ou prises murales Transair®
- > Performances des débits
- > Léger et robuste
- > Bonne tenue en main
- > Corps mâle avec joint sous embase

- > Fluides : air comprimé, argon, azote (autres : nous consulter)
- > Pression de service maxi. : 16 bar
- > Domaine de température : de -20°C à +60°C

Pour les applications extrêmes ou poussiéreuses, nous préconisons l'utilisation des coupleurs automatiques métal. Voir page 42/43

	Corps mâle BSP cylindrique	Corps femelle BSP cylindrique	Corps à tétine
<b>ISO B 5,5 mm</b> Sécurité	 <b>Transair® C</b> CP01 U1 02 G1/4 CP01 U1 03 G3/8 CP01 U1 04 G1/2	 <b>Transair® C</b> CP14 U1 02 G1/4 CP14 U1 03 G3/8 CP14 U1 04 G1/2	 <b>Transair® ØD</b> CP21 U1 06 6 CP21 U1 08 8 CP21 U1 10 10
<b>ISO B 8 mm</b> Sécurité	 <b>Transair® C</b> CP01 U2 02 G1/4 CP01 U2 03 G3/8 CP01 U2 04 G1/2	 <b>Transair® C</b> CP14 U2 02 G1/4 CP14 U2 03 G3/8 CP14 U2 04 G1/2	 <b>Transair® ØD</b> CP21 U2 08 8 CP21 U2 10 10 CP21 U2 13 13
<b>EURO 7,2 mm</b> Sécurité	 <b>Transair® C</b> CP01 E4 02 G1/4 CP01 E4 03 G3/8 CP01 E4 04 G1/2	 <b>Transair® C</b> CP14 E4 02 G1/4 CP14 E4 03 G3/8 CP14 E4 04 G1/2	 <b>Transair® ØD</b> CP21 E4 08 8 CP21 E4 10 10 CP21 E4 13 13
<b>ARO 5,5 mm</b> Sécurité	 <b>Transair® C</b> CP01 A1 02 G1/4 CP01 A1 03 G3/8 CP01 A1 04 G1/2	 <b>Transair® C</b> CP14 A1 02 G1/4 CP14 A1 03 G3/8 CP14 A1 04 G1/2	 <b>Transair® ØD</b> CP21 A1 06 6 CP21 A1 08 8 CP21 A1 10 10



Sécurité

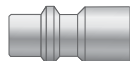

ISO B 5,5 mm  
ISO 6150 B  
AFNOR NF 49-053  
US.MIL.C4109  
CEJN 310  
RECTUS 23-24

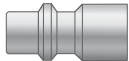

ISO B 8 mm  
ISO 6150 B  
AFNOR NF 49-053  
US.MIL.C4109  
CEJN 430  
RECTUS 30

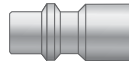

EURO 7,2 mm  
CEJN 320  
RECTUS 25-26



ARO 5,5 mm  
ARO 210  
CEJN 300  
ORION 44510  
PARKER 50  
RECTUS 14-22

Courbe de débit - pertes de charge

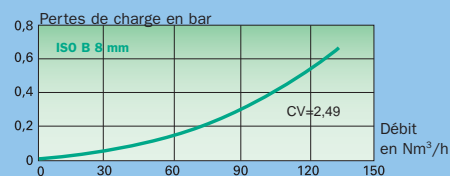
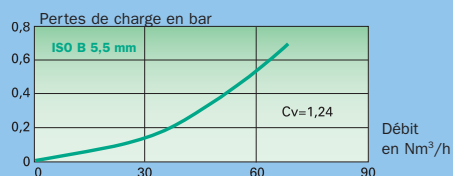













Le coupleur composite Transair® se déconnecte en 2 temps, par rotation de la coiffe, un geste "sécurité" qui rompt volontairement avec l'usage, pour éviter toute déconnexion accidentelle.

100% sécurité - ISO 4414

Mouvement de rotation dans le sens de la flèche 1 : circuit purgé coté embout.



Mouvement de rotation dans le sens de la flèche 2 : déconnexion du corps et de l'embout.

ISO B	Embout mâle BSP cylindrique	Embout femelle BSP cylindrique	Embout à tétine
5,5 mm	 <p><b>Transair® C</b></p> <p>CA87 U1 02 G1/4 CA87 U1 03 G3/8 CA87 U1 04 G1/2</p>	 <p><b>Transair® C</b></p> <p>CA86 U1 02 G1/4 CA86 U1 03 G3/8 CA86 U1 04 G1/2</p>	 <p><b>Transair® ØD</b></p> <p>CA94 U1 06 6 CA94 U1 08 8 CA94 U1 10 10</p>
8 mm	 <p><b>Transair® C</b></p> <p>CA87 U2 02 G1/4 CA87 U2 03 G3/8 CA87 U2 04 G1/2</p>	 <p><b>Transair® C</b></p> <p>CA86 U2 02 G1/4 CA86 U2 03 G3/8 CA86 U2 04 G1/2</p>	 <p><b>Transair® ØD</b></p> <p>CA94 U2 08 8 CA94 U2 10 10 CA94 U2 13 13</p>
EURO 7,2 mm	 <p><b>Transair® C</b></p> <p>CA87 E4 02 G1/4 CA87 E4 03 G3/8 CA87 E4 04 G1/2</p>	 <p><b>Transair® C</b></p> <p>CA86 E4 02 G1/4 CA86 E4 03 G3/8 CA86 E4 04 G1/2</p>	 <p><b>Transair® ØD</b></p> <p>CA94 E4 08 8 CA94 E4 10 10 CA94 E4 13 13</p>
ARO 5,5 mm	 <p><b>Transair® C</b></p> <p>CA87 A1 02 G1/4 CA87 A1 03 G3/8 CA87 A1 04 G1/2</p>	 <p><b>Transair® C</b></p> <p>CA86 A1 02 G1/4 CA86 A1 03 G3/8 CA86 A1 04 G1/2</p>	 <p><b>Transair® ØD</b></p> <p>CA94 A1 06 6 CA94 A1 08 8 CA94 A1 10 10</p>



### Passerelle d'embout vers profil ISO B6

Transair®	Profil	Profil
CA90 U1 01	ISO C6 vers	ISO B6
CA90 U1 03	PCL vers	ISO B6

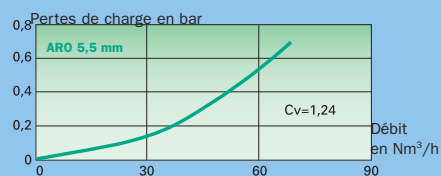
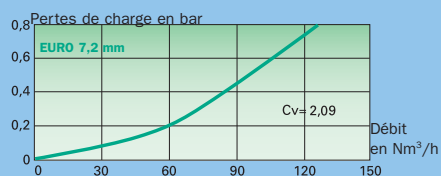

# > Coupleurs automatiques métal

## > Versions sécurité ou simple obturation









- sécurité : déconnexion en 2 temps
- simple obturation : à la déconnexion, le corps et l'embout ne peuvent être séparés tant que le bouton poussoir est maintenu enfoncé.

## > Fluides :

- modèles ISO B 6 et 8 mm version sécurité : air comprimé, vide, argon, azote
- modèles ISO C 6, 8 et 11 mm version sécurité : air comprimé, vide, argon, azote
- modèles ISO C 6 mm simple obturation : air comprimé

## > Pression de service maxi. :

- modèles ISO B 6 et 8 mm version sécurité : 16 bar
- modèles ISO C 6, 8 et 11 mm version sécurité : respectivement 12, 10 et 8 bar
- modèles ISO C 6 mm simple obturation : 10 bar

ISO B 6 8 mm  Sécurité		Corps mâle BSP conique  <b>Transair®</b> C $\overline{\text{DN}}$ 9D05 09 13P4 R1/4 5,5 9D05 09 17P4 R3/8 5,5 9D05 09 21P4 R1/2 5,5 9D05 10 13P4 R1/4 8 9D05 10 17P4 R3/8 8 9D05 10 21P4 R1/2 8		Corps femelle BSP cylindrique  <b>Transair®</b> C $\overline{\text{DN}}$ 9D14 09 13P4 G1/4 5,5 9D14 09 17P4 G3/8 5,5 9D14 09 21P4 G1/2 5,5 9D14 10 13P4 G1/4 8 9D14 10 17P4 G3/8 8 9D14 10 21P4 G1/2 8		Corps à tétine  <b>Transair®</b> ØD $\overline{\text{DN}}$ 9D21 09 06P4 6 5,5 9D21 09 08P4 8 5,5 9D21 09 10P4 10 5,5 9D21 10 08P4 8 8 9D21 10 10P4 10 8
ISO C 6 8 11 mm  Sécurité		Corps mâle BSP cylindrique  <b>Transair®</b> C $\overline{\text{DN}}$ 9D01 01 13P483 G1/4 5,5 9D01 01 17P483 G3/8 5,5 9D01 01 21P483 G1/2 5,5 9D01 02 13P483 G1/4 8 9D01 02 17P483 G3/8 8 9D01 02 21P483 G1/2 8		Corps femelle BSP cylindrique  <b>Transair®</b> C $\overline{\text{DN}}$ 9D14 01 13P483 G1/4 5,5 9D14 01 17P483 G3/8 5,5 9D14 01 21P483 G1/2 5,5 9D14 02 13P483 G1/4 8 9D14 02 17P483 G3/8 8 9D14 02 21P483 G1/2 8 9D14 03 17P483 G3/8 11 9D14 03 21P483 G1/2 11		Corps à tétine  <b>Transair®</b> ØD $\overline{\text{DN}}$ 9D21 01 06P483 6 5,5 9D21 01 08P483 8 5,5 9D21 01 09P483 9 5,5 9D21 01 13P483 13 5,5 9D21 02 10P483 10 8 9D21 02 13P483 13 8 9D21 03 13P483 13 11 9D21 03 16P483 16 11
ISO C 6 mm  Simple obturation		Corps mâle BSP cylindrique  <b>Transair®</b> C $\overline{\text{DN}}$ 9D01 01 13P183 G1/4 5,5 9D01 01 17P183 G3/8 5,5 9D01 01 21P183 G1/2 5,5		Corps femelle BSP cylindrique  <b>Transair®</b> C $\overline{\text{DN}}$ 9D14 01 10P183 G1/8 5,5 9D14 01 13P183 G1/4 5,5 9D14 01 17P183 G3/8 5,5		Corps à tétine  <b>Transair®</b> ØD $\overline{\text{DN}}$ 9D21 01 10P183 10 5,5



Sécurité



**ISO B 6 mm**  
ISO 6150 B  
US.MIL.C4109  
CEJN 310-430  
RECTUS 23-24-30

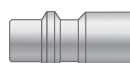

**ISO B 8 mm**  
ISO 6150 C  
NF E49-053  
CEJN 29-381  
RECTUS 18-84

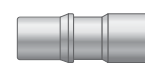

**ISO C 6 mm**  
ISO 6150 C  
NF E49-053  
CEJN 291  
RECTUS 18



Sécurité

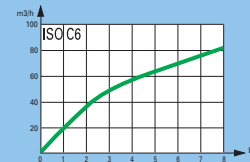
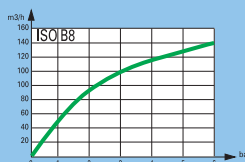
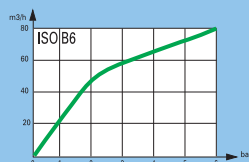







> Niveau de vide :

- modèles ISO B 6 et 8 mm version sécurité : 98,7% (13 mbar en pression absolue)
- modèles ISO C 6, 8 et 11 mm version sécurité : 98,7% (13 mbar en pression absolue)
- modèles ISO C 6 mm simple obturation : 98,7% (13 mbar en pression absolue)

> Température de service. :

- modèles ISO B 6 et 8 mm version sécurité : de -20°C à +90°C
- modèles ISO C 6, 8 et 11 mm version sécurité : de -20°C à +60°C
- modèles ISO C 6 mm simple obturation : de -20°C à +60°C

ISO B 6 8 mm		<b>Emboût mâle BSP conique</b>		<b>Emboût femelle BSP cylindrique</b>		<b>Embout à douille annelée</b>																																																																																			
		<p><b>Transair®</b> C <math>\overline{\text{DN}}</math></p> <table border="1"> <tr><td>9084 23 13TR</td><td>R1/4</td><td>5,5</td></tr> <tr><td>9084 23 17TR</td><td>R3/8</td><td>5,5</td></tr> <tr><td>9084 30 13TR</td><td>R1/4</td><td>8</td></tr> <tr><td>9084 30 17TR</td><td>R3/8</td><td>8</td></tr> <tr><td>9084 30 21TR</td><td>R1/2</td><td>8</td></tr> </table>	9084 23 13TR	R1/4	5,5	9084 23 17TR	R3/8	5,5	9084 30 13TR	R1/4	8	9084 30 17TR	R3/8	8	9084 30 21TR	R1/2	8		<p><b>Transair®</b> C <math>\overline{\text{DN}}</math></p> <table border="1"> <tr><td>9086 23 13TR</td><td>G1/4</td><td>5,5</td></tr> <tr><td>9086 23 17TR</td><td>G3/8</td><td>5,5</td></tr> <tr><td>9086 30 13TR</td><td>G1/4</td><td>8</td></tr> <tr><td>9086 30 17TR</td><td>G3/8</td><td>8</td></tr> <tr><td>9086 30 21TR</td><td>G1/2</td><td>8</td></tr> </table>	9086 23 13TR	G1/4	5,5	9086 23 17TR	G3/8	5,5	9086 30 13TR	G1/4	8	9086 30 17TR	G3/8	8	9086 30 21TR	G1/2	8		<p><b>Transair®</b> ØD <math>\overline{\text{DN}}</math></p> <table border="1"> <tr><td>9085 23 06TR</td><td>6</td><td>5,5</td></tr> <tr><td>9085 23 08TR</td><td>8</td><td>5,5</td></tr> <tr><td>9085 23 10TR</td><td>10</td><td>5,5</td></tr> <tr><td>9085 30 08TR</td><td>8</td><td>8</td></tr> <tr><td>9085 30 10TR</td><td>10</td><td>8</td></tr> <tr><td>9085 30 13TR</td><td>13</td><td>8</td></tr> </table>	9085 23 06TR	6	5,5	9085 23 08TR	8	5,5	9085 23 10TR	10	5,5	9085 30 08TR	8	8	9085 30 10TR	10	8	9085 30 13TR	13	8																																			
9084 23 13TR	R1/4	5,5																																																																																							
9084 23 17TR	R3/8	5,5																																																																																							
9084 30 13TR	R1/4	8																																																																																							
9084 30 17TR	R3/8	8																																																																																							
9084 30 21TR	R1/2	8																																																																																							
9086 23 13TR	G1/4	5,5																																																																																							
9086 23 17TR	G3/8	5,5																																																																																							
9086 30 13TR	G1/4	8																																																																																							
9086 30 17TR	G3/8	8																																																																																							
9086 30 21TR	G1/2	8																																																																																							
9085 23 06TR	6	5,5																																																																																							
9085 23 08TR	8	5,5																																																																																							
9085 23 10TR	10	5,5																																																																																							
9085 30 08TR	8	8																																																																																							
9085 30 10TR	10	8																																																																																							
9085 30 13TR	13	8																																																																																							
ISO C 6 8 11 mm		<b>Emboût mâle BSP cylindrique</b>		<b>Emboût femelle BSP cylindrique</b>		<b>Emboût à tétine</b>																																																																																			
		<p><b>Transair®</b> C <math>\overline{\text{DN}}</math></p> <table border="1"> <tr><td>9A87 01 10X099</td><td>G1/8</td><td>5,5</td></tr> <tr><td>9A87 01 13X099</td><td>G1/4</td><td>5,5</td></tr> <tr><td>9A87 01 17X099</td><td>G3/8</td><td>5,5</td></tr> <tr><td>9A87 02 13X099</td><td>G1/4</td><td>8</td></tr> <tr><td>9A87 02 17X099</td><td>G3/8</td><td>8</td></tr> <tr><td>9A87 02 21X099</td><td>G1/2</td><td>8</td></tr> <tr><td>9A87 03 17X099</td><td>G3/8</td><td>11</td></tr> <tr><td>9A87 03 21X099</td><td>G1/2</td><td>11</td></tr> </table>	9A87 01 10X099	G1/8	5,5	9A87 01 13X099	G1/4	5,5	9A87 01 17X099	G3/8	5,5	9A87 02 13X099	G1/4	8	9A87 02 17X099	G3/8	8	9A87 02 21X099	G1/2	8	9A87 03 17X099	G3/8	11	9A87 03 21X099	G1/2	11		<p><b>Transair®</b> C <math>\overline{\text{DN}}</math></p> <table border="1"> <tr><td>9A86 01 10X099</td><td>G1/8</td><td>5,5</td></tr> <tr><td>9A86 01 13X099</td><td>G1/4</td><td>5,5</td></tr> <tr><td>9A86 01 17X099</td><td>G3/8</td><td>5,5</td></tr> <tr><td>9A86 01 21X099</td><td>G1/2</td><td>5,5</td></tr> <tr><td>9A86 02 13X099</td><td>G1/4</td><td>8</td></tr> <tr><td>9A86 02 17X099</td><td>G3/8</td><td>8</td></tr> <tr><td>9A86 02 21X099</td><td>G1/2</td><td>8</td></tr> <tr><td>9A86 03 17X099</td><td>G3/8</td><td>11</td></tr> <tr><td>9A86 03 21X099</td><td>G1/2</td><td>11</td></tr> </table>	9A86 01 10X099	G1/8	5,5	9A86 01 13X099	G1/4	5,5	9A86 01 17X099	G3/8	5,5	9A86 01 21X099	G1/2	5,5	9A86 02 13X099	G1/4	8	9A86 02 17X099	G3/8	8	9A86 02 21X099	G1/2	8	9A86 03 17X099	G3/8	11	9A86 03 21X099	G1/2	11		<p><b>Transair®</b> ØD <math>\overline{\text{DN}}</math></p> <table border="1"> <tr><td>9A94 01 06X099</td><td>6</td><td>5,5</td></tr> <tr><td>9A94 01 08X099</td><td>8</td><td>5,5</td></tr> <tr><td>9A94 01 10X099</td><td>10</td><td>5,5</td></tr> <tr><td>9A94 01 13X099</td><td>13</td><td>5,5</td></tr> <tr><td>9A94 02 06X099</td><td>6</td><td>8</td></tr> <tr><td>9A94 02 08X099</td><td>8</td><td>8</td></tr> <tr><td>9A94 02 10X099</td><td>10</td><td>8</td></tr> <tr><td>9A94 02 13X099</td><td>13</td><td>8</td></tr> <tr><td>9A94 03 08X099</td><td>8</td><td>11</td></tr> <tr><td>9A94 03 13X099</td><td>13</td><td>11</td></tr> <tr><td>9A94 03 16X099</td><td>16</td><td>11</td></tr> </table>	9A94 01 06X099	6	5,5	9A94 01 08X099	8	5,5	9A94 01 10X099	10	5,5	9A94 01 13X099	13	5,5	9A94 02 06X099	6	8	9A94 02 08X099	8	8	9A94 02 10X099	10	8	9A94 02 13X099	13	8	9A94 03 08X099	8	11	9A94 03 13X099	13	11	9A94 03 16X099	16
9A87 01 10X099	G1/8	5,5																																																																																							
9A87 01 13X099	G1/4	5,5																																																																																							
9A87 01 17X099	G3/8	5,5																																																																																							
9A87 02 13X099	G1/4	8																																																																																							
9A87 02 17X099	G3/8	8																																																																																							
9A87 02 21X099	G1/2	8																																																																																							
9A87 03 17X099	G3/8	11																																																																																							
9A87 03 21X099	G1/2	11																																																																																							
9A86 01 10X099	G1/8	5,5																																																																																							
9A86 01 13X099	G1/4	5,5																																																																																							
9A86 01 17X099	G3/8	5,5																																																																																							
9A86 01 21X099	G1/2	5,5																																																																																							
9A86 02 13X099	G1/4	8																																																																																							
9A86 02 17X099	G3/8	8																																																																																							
9A86 02 21X099	G1/2	8																																																																																							
9A86 03 17X099	G3/8	11																																																																																							
9A86 03 21X099	G1/2	11																																																																																							
9A94 01 06X099	6	5,5																																																																																							
9A94 01 08X099	8	5,5																																																																																							
9A94 01 10X099	10	5,5																																																																																							
9A94 01 13X099	13	5,5																																																																																							
9A94 02 06X099	6	8																																																																																							
9A94 02 08X099	8	8																																																																																							
9A94 02 10X099	10	8																																																																																							
9A94 02 13X099	13	8																																																																																							
9A94 03 08X099	8	11																																																																																							
9A94 03 13X099	13	11																																																																																							
9A94 03 16X099	16	11																																																																																							

Simple obturation



ISO C 6 mm  
ISO 6150 C  
NF E49-053  
CEJN 291  
RECTUS 18

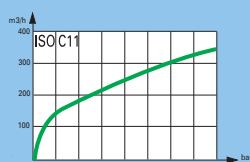
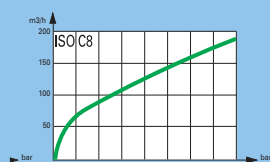

Simple obturation

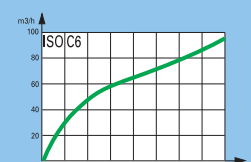

# > Accessoires de raccordement

- > Nombreuses configurations possibles
- > Filetages BSP cylindriques et coniques
- > Conviennent :
  - aux raccordements des équipements auxiliaires sur les prises murales et mini-bridés
  - en sortie compresseur, sécheur et réservoir
- > Fluides : air comprimé, vide, argon, azote (autres : nous consulter)
- > Pression de service maxi. : 16 bar
- > Niveau de vide : 98,7% (13 mbar en pression absolue)
- > Domaine de température : -10°C à +80°C

## Mamelon égal et inégal, double mâle BSP conique

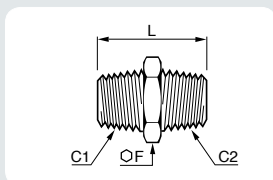

Transair®	C1	C2	F	L
EF00 00 02	R1/4	R1/4	14	27
EF00 02 03	R1/4	R3/8	17	27,5
EF00 00 03	R3/8	R3/8	17	28
EF00 02 04	R1/4	R1/2	22	30,5
EF00 03 04	R3/8	R1/2	22	31
EF00 00 04	R1/2	R1/2	22	33,5
EF00 04 06	R1/2	R3/4	27	37,5
EF00 00 06	R3/4	R3/4	27	40
EF00 06 08	R3/4	R1"	34	43
EF00 00 08	R1"	R1"	34	45,5
EF00 08 10	R1"	R1"1/4	42	40,5
EF00 00 10	R1"1/4	R1"1/4	42	43
EF00 10 12	R1"1/4	R1"1/2	48	44
EF00 10 16	R1"1/4	R2"	60	49
EF00 00 12	R1"1/2	R1"1/2	48	44
EF00 12 16	R1"1/2	R2"	60	49
EF00 12 20	R1"1/2	R2"1/2	75	52,5
EF00 00 16	R2"	R2"	60	52
EF00 16 20	R2"	R2"1/2	75	54,5
EF00 00 20	R2"1/2	R2"1/2	75	58

## Mamelon égal et inégal, double femelle BSP cylindrique

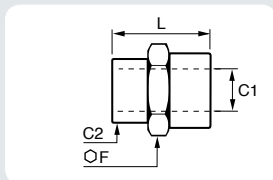

Transair®	C1	C2	F	L
EF02 01 02	G1/8	G1/4	17	19,5
EF02 00 02	G1/4	G1/4	17	22
EF02 01 03	G1/8	G3/8	22	20
EF02 02 03	G1/4	G3/8	22	23
EF02 00 03	G3/8	G3/8	22	24
EF02 02 04	G1/4	G1/2	27	27
EF02 03 04	G3/8	G1/2	27	27,5
EF02 00 04	G1/2	G1/2	27	30
EF02 04 06	G1/2	G3/4	30	30
EF02 00 06	G3/4	G3/4	30	32

### Grossisseur mâle BSP conique, femelle BSP cylindrique

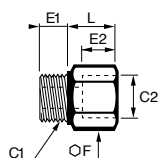

Transair®	C1	C2	E1	E2	F	L
EF06 01 02	R1/8	G1/4	6	11,5	17	14
EF06 01 03	R1/8	G3/8	6	11,5	22	14,5
EF06 00 02	R1/4	G1/4	8	11,5	17	14
EF06 02 03	R1/4	G3/8	8	11,5	22	14,5
EF06 02 04	R1/4	G1/2	8	15	27	18
EF06 00 03	R3/8	G3/8	9	11,5	22	14,5
EF06 03 04	R3/8	G1/2	9	15	27	18
EF06 00 04	R1/2	G1/2	10	15	27	18
EF06 04 06	R1/2	G3/4	11,5	10,5	29	24
EF06 04 08	R1/2	G1"	11,5	12	36	26,5
EF06 00 06	R3/4	G3/4	13	10,5	29	25,5
EF06 06 08	R3/4	G1"	13	12,5	36	28
EF06 00 08	R1"	G1"	15	12,5	36	30
EF06 08 10	R1"	G1"1/4	15	14	45	32
EF06 00 10	R1"1/4	G1"1/4	17,5	14	45	34,5
EF06 10 12	R1"1/4	G1"1/2	17,5	15	52	35,5
EF06 10 16	R1"1/4	G2"	17,5	16	64	36,5
EF06 00 12	R1"1/2	G1"1/2	17,5	15	52	35,5
EF06 12 16	R1"1/2	G2"	17,5	16	64	36,5
EF06 12 20	R1"1/2	G2"1/2	17,5	19	80	39,5
EF06 00 16	R2"	G2"	20,5	16	64	39,5
EF06 16 20	R2"	G2"1/2	20,5	19	80	42,5
EF06 00 20	R2"1/2	G2"1/2	23	19	80	45

### Réduction mâle BSP conique, femelle BSP cylindrique

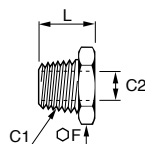

Transair®	C1	C2	F	L
EF04 01 02	R1/4	G1/8	14	16
EF04 01 03	R3/8	G1/8	17	16,5
EF04 02 03	R3/8	G1/4	17	16,5
EF04 02 04	R1/2	G1/4	22	19,5
EF04 03 04	R1/2	G3/8	22	19,5
EF04 03 06	R3/4	G3/8	27	23,5
EF04 04 06	R3/4	G1/2	27	23,5

## > Accessoires de raccordement

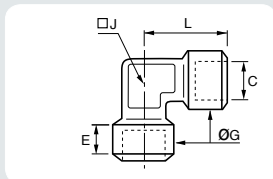

### Coude femelle BSP cylindrique

Transair®	C	€	G	J	L
EF12 00 02	G1/4	11	17	13	25,5
EF12 00 03	G3/8	11,5	21	17	28
EF12 00 04	G1/2	14	26	21	33,5
EF12 00 06	G3/4	15	31	27	36,5

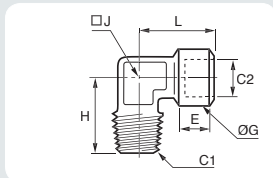

### Coude femelle BSP cylindrique, mâle BSP conique

Transair®	C1	C2	€	G	H	J	L
EF13 00 02	R1/4	G1/4	11	17	23,5	13	25,5
EF13 00 03	R3/8	G3/8	11,5	21	26	17	28
EF13 00 04	R1/2	G1/2	14	26	31	21	33,5
EF13 00 06	R3/4	G3/4	15	31	35	27	36,5

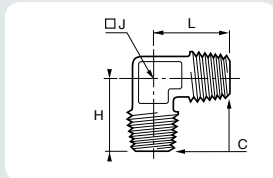

### Coude mâle, BSP conique

Transair®	C	H	J	L
EF14 00 02	R1/4	23,5	13	23,5
EF14 00 03	R3/8	26	17	26
EF14 00 04	R1/2	31	21	31
EF14 00 06	R3/4	35	27	35

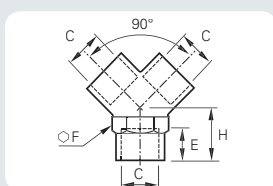

### Y égal femelle BSP cylindrique

Transair®	C	€	F	H
EF10 00 02	G1/4	11	17	14
EF10 00 03	G3/8	11,5	20	16
EF10 00 04	G1/2	14	25	19

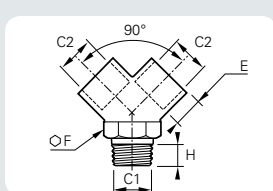

### Y égal femelle BSP cylindrique, mâle BSP conique

Transair®	C1	C2	€	F	H
EF11 00 04	R1/2	G1/2	14	25	19

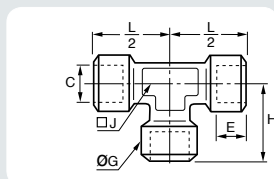

### Té égal femelle BSP cylindrique

Transair®	C	€	G	H	J	L/2
EF15 00 02	G1/4	11	17	25,5	13	25,5
EF15 00 03	G3/8	11,5	21	28	17	28
EF15 00 04	G1/2	14	26	33,5	21	33,5
EF15 00 06	G3/4	15	31	36,5	27	36,5

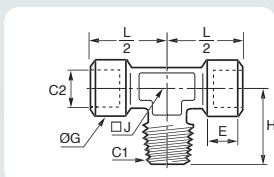

### Té égal femelle BSP cylindrique, au centre mâle BSP conique

Transair®	C1	C2	€	G	H	J	L/2
EF16 00 02	R1/4	G1/4	17	17	23,5	13	25,5
EF16 00 03	R3/8	G3/8	11,5	21	26	17	28
EF16 00 04	R1/2	G1/2	14	26	31	21	33,5
EF16 00 06	R3/4	G3/4	15	31	35	27	36,5

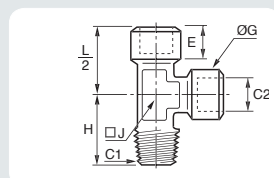

### Té égal femelle BSP cylindrique, au bout mâle BSP conique

Transair®	C1	C2	€	G	H	J	L/2
EF17 00 02	R1/4	G1/4	11	17	23,5	13	25,5
EF17 00 03	R3/8	G3/8	11,5	21	26	17	28
EF17 00 04	R1/2	G1/2	14	26	31	21	33,5
EF17 00 06	R3/4	G3/4	15	31	36,5	27	36,5

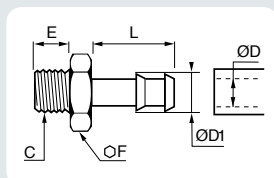

### Douille annelée mâle BSP cylindrique, pour tuyau PVC

Transair®	ØD	ØD1	C	€	F	L
EF26 06 01	6	7	G1/8	6	12	20
EF26 06 02	6	7	G1/4	8	17	21
EF26 08 02	8	9	G1/4	8	17	21
EF26 08 03	8	9	G3/8	9	19	21
EF26 10 02	10	12	G1/4	8	14	20
EF26 10 03	10	12	G3/8	9	19	20
EF26 10 04	10	12	G1/2	10	22	20
EF26 13 02	13	15	G1/4	8	17	21
EF26 13 03	13	15	G3/8	9	19	22
EF26 13 04	13	15	G1/2	10	24	25
EF26 16 03	16	18	G3/8	9	19	21
EF26 16 04	16	18	G1/2	10	24	25

Livrée avec rondelle-joint imperdable, cette douille est particulièrement bien adaptée au tuyau PVC Transair®.

## > FRL, purge automatique et accessoires

Les FRL Transair® s'installent soit en aval du réseau, soit sur un îlot de production, soit sur une machine. Ils sont parfaitement adaptés aux conditions générales d'utilisation des réseaux d'air comprimé Transair®.

> Qualité de l'air à l'entrée du FRL : sec, humide, huilé

> Résistance chimique aux huiles de compresseur

> Tous les produits de la gamme de FRL Transair® sont garantis sans silicone



### Filtre régulateur

Transair®	C	Débit recommandé	Volume maxi de décantation	Pmax d'entrée	Pmax de sortie	T°C à IO bar	Niveau de filtration	Manomètre associé
6700 00 13	G1/4	33m³/h	22cm³	16 bar	8 bar	0°C à +50°C	30 µm	6798 00 05
6700 00 21	G1/2	114m³/h	50cm³	16 bar	8 bar	0°C à +50°C	30 µm	6798 00 06

Purge des condensats : semi-automatique



### Régulateur

Transair®	C	Débit recommandé	Pmax d'entrée	Pmax de sortie	Température	Manomètre associé
6701 00 13	G1/4	33m³/h	16 bar	8 bar	0°C à +60°C	6798 00 05
6701 00 21	G1/2	114m³/h	16 bar	8 bar	0°C à +60°C	6798 00 06



### Filtre régulateur lubrificateur

Transair®	C	Débit recommandé	Volume maxi de décantation	Pmax d'entrée	Pmax de sortie	T°C à IO bar	Niveau de filtration	Manomètre associé
6707 00 13	G1/4	33m³/h	22cm³	16 bar	8 bar	0°C à +50°C	30 µm	6798 00 05
6707 00 21	G1/2	114m³/h	50cm³	16 bar	8 bar	0°C à +50°C	30 µm	6798 00 06

Purge des condensats : semi-automatique

L'ensemble de ces produits s'intègre aisément au réseau Transair®, en les connectant aux piquages droits Transair® suivants :

- 6605 17 13 pour les modèles à raccordement G1/4
- 6605 17 21 ou 6605 25 21 pour les modèles à raccordement G1/2



### Filtere régulateur lubrificateur avec manomètre

Transair®	C	Débit recommandé	Volume maxi de décantation	Pmax d'entrée	Pmax de sortie	T°C à IO bar	Niveau de filtration
6708 00 13	G1/4	33m³/h	22cm³	16 bar	8 bar	0°C à +50°C	30 µm
6708 00 21	G1/2	114m³/h	50cm³	16 bar	8 bar	0°C à +50°C	30 µm

Purge des condensats : semi-automatique



### Filtere séparateur

Transair®	C	Débit recommandé	Volume maxi de décantation	Pmax d'entrée	Pmax de sortie	T°C à IO bar	Niveau de filtration
6702 00 13	G1/4	33m³/h	22cm³	16 bar	8 bar	0°C à +50°C	30 µm
6702 00 21	G1/2	114m³/h	50cm³	16 bar	8 bar	0°C à +50°C	30 µm

Purge des condensats : semi-automatique



### Lubrificateur

Transair®	C	Pmax d'entrée	Pmax de sortie	T°C à IO bar	Capacité en huile
6703 00 13	G1/4	16 bar	8 bar	0°C à +50°C	45cm³
6703 00 21	G1/2	16 bar	8 bar	0°C à +50°C	112cm³

Lubrificateur seul à brouillard d'huile.

Purge des condensats : semi-automatique.

## > FRL, purge automatique et accessoires



### Purge automatique

**Transair®**

**C**

**6706 00 21**

G1/2

Purge des condensats automatiques à flotteur.



### Vanne 3/2

**Transair®**

**C**

Débit  
recommandé

Pmini

Pmaxi

**6704 00 13**

G1/4

33m<sup>3</sup>/h

0 bar

16 bar

**6704 00 21**

G1/2

114m<sup>3</sup>/h

0 bar

16 bar

Vanne de sectionnement 3/2 cadennassable.  
Livrée sans cadenas.



### Bloc de dérivation

**Transair®**

**C**

**6705 00 13**

G1/4

**6705 00 21**

G1/2

Pour raccorder plusieurs éléments de la gamme FRL :  
- taraudage face avant : G1/8  
- taraudage face arrière : G1/4



## Manomètre

Transair®	C	Ø lunette mm	FRL associé
6798 00 05	G1/8	40	6700 00 13 - 6701 00 13 - 6707 00 13
6798 00 06	G1/4	50	6700 00 21 - 6701 00 21 - 6707 00 21

Se monte en façade du filtre régulateur 6700, du régulateur 6701 et du filtre régulateur lubrificateur 6707.



## Bol de protection des cuves

Transair®	C
6798 00 07	G1/4
6798 00 08	G1/2

Pour filtre régulateur, filtre séparateur et lubrificateur.  
Muni d'un système de fixation à fermeture rapide.



## Equerre de fixation

Transair®	C
6798 00 01	G1/4
6798 00 02	G1/2

Pour fixer au mur ou sur le bâti d'une machine.  
Livrée avec visserie.  
Entraxe 46 mm (adapté au clip de fixation Transair® 6697).



## Pochette d'assemblage

Transair®	C
6798 00 03	G1/4
6798 00 04	G1/2

Pour relier plusieurs équipements.

## > Colonnes de distribution d'air

- > Permettent d'organiser les sorties d'air sur poste de travail ou zone de production
- > S'utilisent horizontalement ou verticalement
- > Peuvent également convenir pour la distribution de courant
- > Fluides : air comprimé, vide, argon, azote (autres : nous consulter)
- > Pression de service des modules : 13 bar
- > Niveau de vide : 98,7% (13 mbar en pression absolue)
- > Domaine de température : -20°C à +60°C

### Colonne à fixation sol/mur

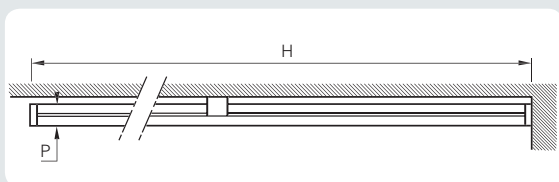

Transair®	H	P
6699 04 01	2500	60

### Colonne à fixation sol/plafond

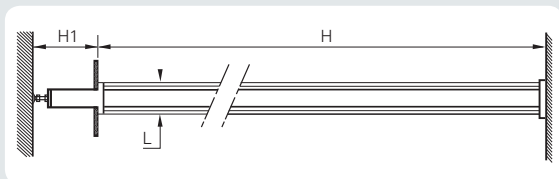

Transair®	H	HI (maxi)	L
6699 04 02	2450	600	100

### Module à 1 sortie taraudée

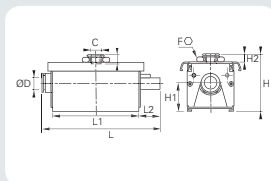

Transair®	ØD	C	F	H	HI	H2	L	L1	L2
6699 04 60	14	G1/4	24	62	29,5	8,5	136,5	109,5	20
6699 04 60 01	14	G1/2	24	75,5	33	18,5	137	103	23

### Module robinet

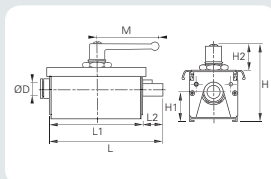

Transair®	ØD	H	HI	H2	L	L1	L2	M
6699 04 63	14	82,5	29,5	29	136,5	109,5	20	69,5

### Module manomètre

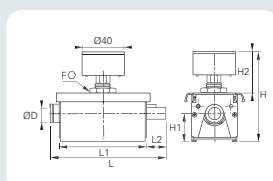

Transair®	ØD	F	H	HI	H2	L	LI	L2
6699 04 64	14	24	28	29,5	44,5	136,5	109,5	20

### Module pilotage de vanne

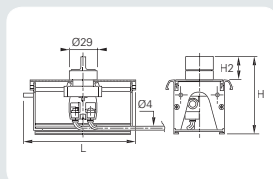

Transair®	H	H2	L
6699 04 65	82	25	124,5

### Bouchon encliquetable

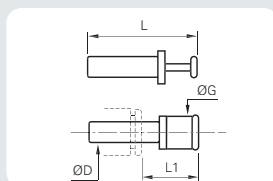

Transair®	ØD	G	L	LI
3126 14 00TR	14	16	49	23,5

A fixer sur tout module pour terminer la colonne d'air.

### Piquage droit femelle BSP cylindrique

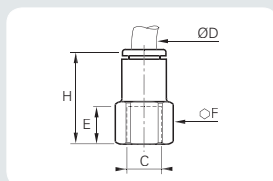

Transair®	ØD	C	E	F	H
3114 14 17TR	14	G3/8	14	22	42,5

Le piquage droit femelle sert à raccorder aux modules le tuyau PVC Transair®, équipé d'une douille annelée EF26.

# > Les règles d'or de l'installation

## > Consignes d'installation

### > Domaines d'utilisation

Avant toute installation d'un réseau Transair®, les chefs d'établissement vérifieront que la zone d'implantation concernée est conforme à la réglementation destinée à prévenir les risques d'explosion (notamment dus à l'électricité statique dans une zone de silos). Transair® doit être installé en aval du réservoir d'air comprimé ou après le sécheur. Un tuyau souple Transair® pourra être installé au démarrage du réseau, afin de supprimer toute source de vibration et faciliter les opérations de maintenance.

En cas de maintenance ou de modification du réseau Transair®, toute intervention devra se faire après la purge du réseau.

L'installateur ne devra utiliser que les composants et accessoires Transair®, et en particulier les clips et les colliers de fixation de la gamme Transair®. Les caractéristiques techniques des composants Transair®, telles qu'elles sont mentionnées dans le catalogue produits devront être respectées.

### > Mise en route de l'installation

Une fois l'installation Transair® réalisée, et avant sa mise en service, l'installateur procédera à tous les essais, contrôles et mise en conformité suivant les prescriptions contractuelles, les règles de l'art et la réglementation en vigueur applicable à l'installation.

### > Tubes et tuyaux Transair®

On veillera à la bonne protection des tubes Transair® contre les chocs mécaniques, notamment lors de passage d'engins de manutention ou dans un environnement de charges suspendues en mouvement. De même, on évitera tous les mouvements de rotation intempestifs, tant sur les tubes que sur les supports, susceptibles d'entraîner des déconnexions. Le tube Transair® ne devra pas être soudé. Le tuyau souple Transair® devra être utilisé conformément aux recommandations de ce guide d'installation.

N.B. : Le cintrage du tube aluminium Transair® peut être toléré dans certains cas.

Pour plus d'information : nous consulter.

### > Dilatation / contraction

Bien compensés, les phénomènes de dilatation / contraction ne modifient en rien les performances de votre installation Transair®. L'installateur calculera l'allongement ou le rétrécissement de la ligne Transair® à partir des recommandations de ce guide d'installation.

### > Montage des composants

Pour leur bonne mise en œuvre, les composants Transair® sont livrés avec une notice de montage.

Respecter les méthodes et les recommandations délivrées par ce document.

### > Les situations à éviter pour l'implantation d'un réseau Transair®

- > noyé dans un conglomerat (béton, mousse injectée, etc.)
- > utilisation de Transair® pour mise à la masse ou comme support de matériel électrique
- > fixation aux tubes Transair® de tout élément extérieur à l'installation
- > utilisation de produits chimiques non compatibles avec les composants Transair® (Pour plus d'information : nous consulter).

## > Les règles de l'art pour optimiser son réseau d'air

> Pour toute installation de réseau d'air Transair®, l'installation doit être effectuée en respectant les règles de l'art.

> Les courbes et les contournements constituent des sources de pertes de charge. Pour les éviter, utilisez des consoles modulables qui permettent de déporter le réseau et de contourner les obstacles.  
Limitez les brusques réduction de section, sources de pertes de charge.

> Véhiculez dans le réseau un air de qualité homogène en adoptant un bon niveau de filtration en sortie de compresseur.

> Le dimensionnement du réseau influe sur le fonctionnement des machines. Choisissez le diamètre en fonction du débit requis et des pertes de charge admissibles.

> N'enterrez jamais le réseau afin qu'il puisse être toujours accessible pour la maintenance et l'entretien.

> Prévoir des descentes au plus près des points d'utilisation.

# > Les tubes aluminium Transair®

## > Généralités

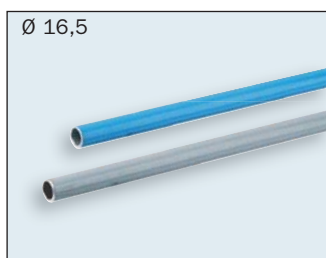

Tube ébavuré et chanfreiné

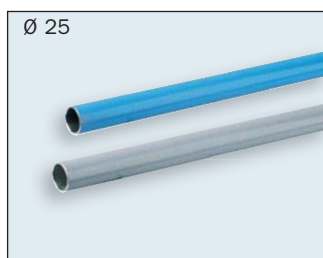

Tube ébavuré et chanfreiné

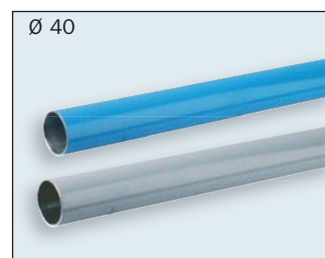

Tube ébavuré et chanfreiné



Tube pré-percé à chaque extrémité de 2 trous de 22 mm, ébavuré et chanfreiné



Tube épaulé à chaque extrémité, ébavuré et chanfreiné

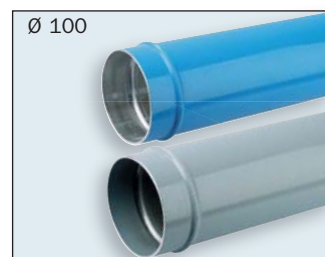

Tube épaulé à chaque extrémité, ébavuré et chanfreiné

## > Présentation

Les tubes aluminium Transair® sont livrés « prêt à l'emploi ».

Aucune préparation particulière (découpe, ébavurage, chanfreinage, etc.) n'est requise.

Grâce à la rigidité des tubes aluminium Transair®, les phénomènes de dilatation / contraction dus aux variations de température sont limités. Le réseau Transair® conserve sa rectitude et donc ses performances dans le temps (limitation des pertes de charge liées aux frottements).

Les tubes aluminium Transair® sont calibrés et s'adaptent parfaitement aux différents raccords Transair®. Chaque connexion est sécurisée, et l'étanchéité est optimisée.

L'emploi de tube aluminium Transair® permet de limiter les détériorations internes dues à la corrosion (autoprotection du tube par formation d'oxyde d'alumine).

Le tube aluminium Transair® est laqué (certifié QUALICOAT). Il est ainsi protégé des agressions externes. Sa couleur permet d'identifier immédiatement le réseau et confère à l'environnement un aspect propre et esthétique.

Couleurs standard disponibles :

- bleu (RAL 5012)
- gris (RAL 7001)

(autre couleur : nous consulter)

Le tube aluminium Transair® est disponible en 6 diamètres et en 2 longueurs : 3 mètres et 6 mètres (autre longueur : nous consulter).

## > Applications

Les réseaux Transair® en tube aluminium Ø 16,5 - Ø 25 - Ø 40 - Ø 63 - Ø 76 - Ø 100 ont été spécialement conçus pour la réalisation de réseaux primaires et secondaires de distribution d'air comprimé, de vide et de gaz neutres (argon, azote - autre fluide : nous consulter).

## > Marquage

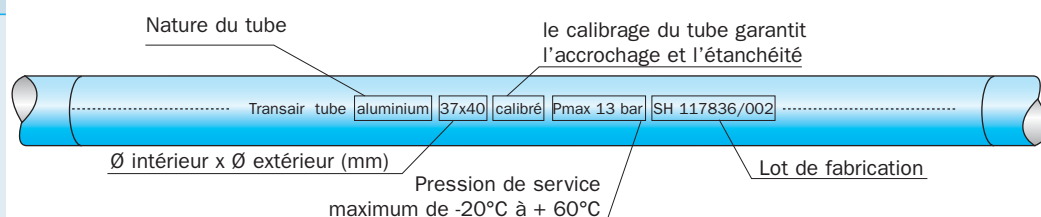

## > Identification

Le fluide véhiculé peut être instantanément identifié en utilisant directement la couleur du tube.

Exemple :

Tube bleu → réseau air comprimé

Tube gris → réseau de vide

Cette identification peut être également réalisée à l'aide d'étiquettes auto-collantes à poser directement sur les tubes.

AIR / LUFT / AERE

VIDE / VACUUM / VACIO

## > Témoin de connexion

Uniquement sur les tubes aluminium Ø 16,5 - Ø 25 - Ø 40

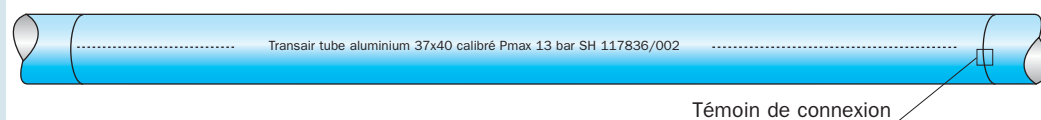

## > Génératrices de perçage : des lignes « repère » pour bien percer

Uniquement sur les tubes aluminium Ø 16,5 - Ø 25 - Ø 40 - Ø 63

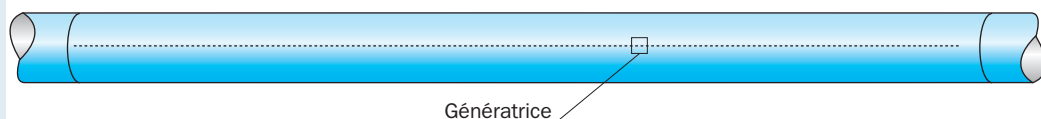

Les génératrices de perçage permettent de positionner correctement les brides **Transair**® sur le tube. Il existe 2 génératrices sur chaque tube. La deuxième génératrice permet de positionner une seconde bride dans un plan perpendiculaire à une première bride.

# > Les tubes aluminium Transair®

## > Coupe du tube aluminium

> Ø 16,5  
Ø 25 - Ø 40

### > Outillage

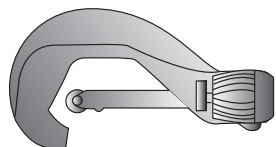

Coupe-tube  
pour tube aluminium  
6698 03 01



Outil de chanfreinage  
pour tube aluminium  
6698 04 01



Outil d'ébavurage  
pour tube aluminium  
6698 04 02



Outil de marquage  
pour tube aluminium  
6698 04 03

### > Mise en œuvre

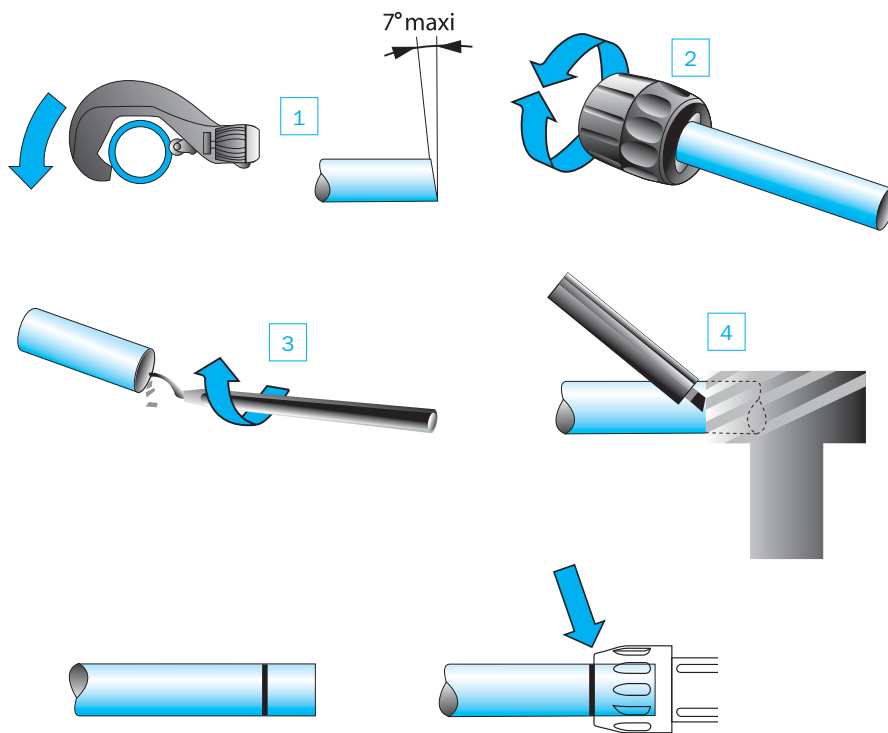

- 1 - Coupe du tube :
- positionner le tube dans le coupe-tube
  - amener la lame au niveau du tube
  - tourner le coupe-tube autour du tube en resserrant régulièrement la mollette.

- 2 - Chanfreiner soigneusement les contours extérieurs.  
3 - Ebavurer également l'extrémité du tube.  
4 - Tracer le témoin de connexion à l'aide de l'outil de marquage.

Les longueurs d'emmanchement des raccords de jonction Ø 16,5 - Ø 25 - Ø 40 sont respectivement égales à 25 mm, 27 mm et 45 mm, à l'exception du bouchon fin de ligne 6625 pour lequel les longueurs d'emmanchement sont respectivement égales à 39 mm, 42 mm et 64 mm.

&gt; Ø 63

&gt; Outillage

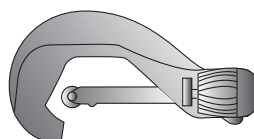

Coupe de tube  
pour tube aluminium  
6698 03 01



Lime

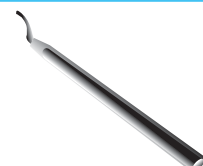

Outil d'ébavurage  
pour tube aluminium  
6698 04 02

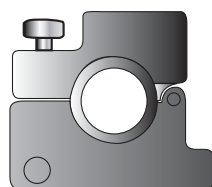

Gabarit de perçage  
pour tube aluminium  
6698 01 02



Outil de perçage  
pour tube aluminium  
6698 02 01

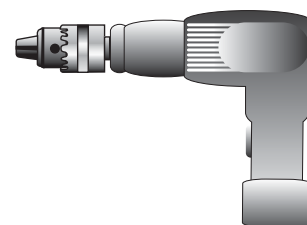

Perceuse

&gt; Mise en œuvre

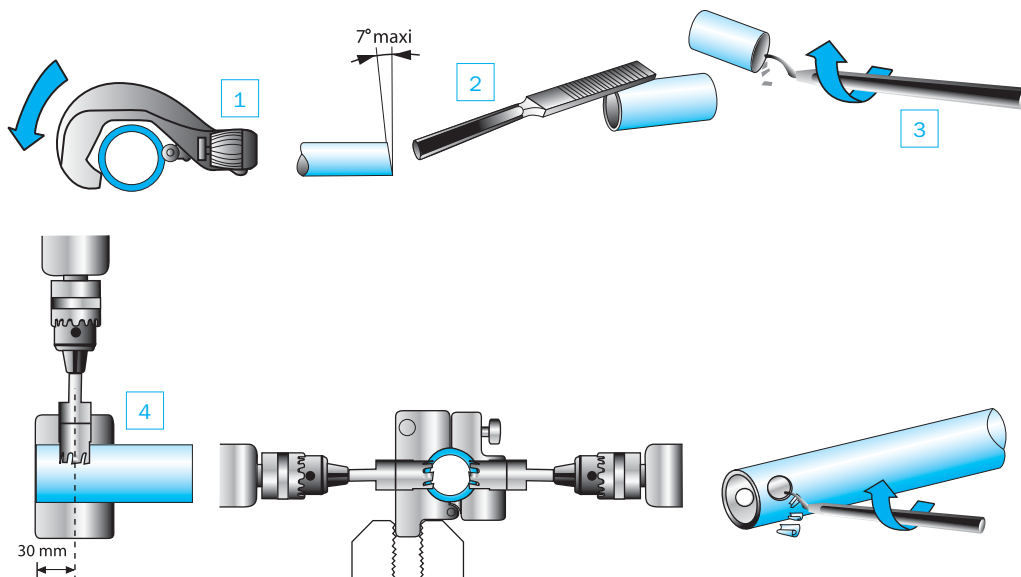

- 1 - Coupe du tube :
  - positionner le tube dans le coupe-tube
  - amener la lame au niveau du tube
  - tourner le coupe-tube autour du tube en resserrant régulièrement la molette.
- 2 - Chanfreiner soigneusement les contours extérieurs.

- 3 - Ebavurer également l'extrémité du tube.
- 4 - Percer les 2 trous de logement pour les étriers à l'aide du gabarit (6698 01 02) et de l'outil de perçage Ø 22 mm (6698 02 01). Après avoir dévissé la molette et libéré le tube, ébavurer les 2 trous. S'assurer que les rondelles d'aluminium et les copeaux ont bien été évacués du tube.

# > Les tubes aluminium Transair®

## > Coupe du tube aluminium

> Ø 76 - Ø 100

### > Outillage

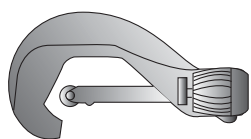

Coupe-tube pour tube aluminium EW08 00 01

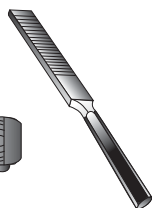

Lime



Outil portatif EW01 00 01 (220V) ou EW01 00 03 (110V)



Pince pour outil portatif EW02 L1 00 (Ø 76) ou EW02 L3 00 (Ø 100)



- 1 - Coupe du tube :
- positionner le tube dans le coupe-tube
  - amener la lame au niveau du tube
  - tourner le coupe-tube autour du tube en resserrant régulièrement la molette.

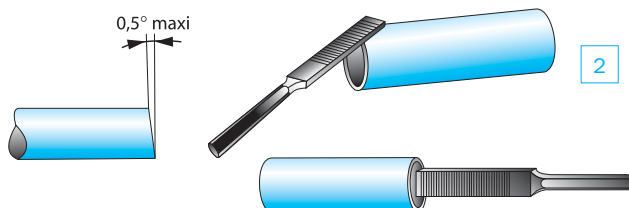

- 2 - Limer soigneusement l'extrémité extérieure et intérieure du tube.

### > Mise en œuvre



Ouvrir l'axe de retenue à l'avant de la machine en poussant sur le bouton \*



Positionner la pince dans son logement.



Bloquer la pince en refermant l'axe de retenue.

3 - Réalisation des bossages d'un tube Ø 76 ou Ø 100 découpé

3

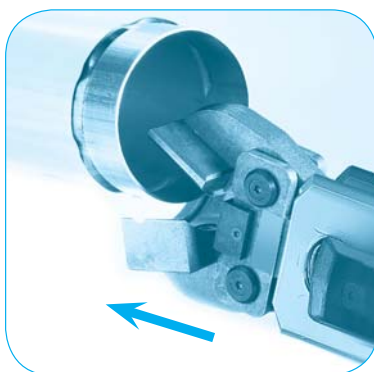

Ouvrir manuellement les 2 mâchoires de la pince. Insérer le tube aluminium dans la pince jusqu'en butée.

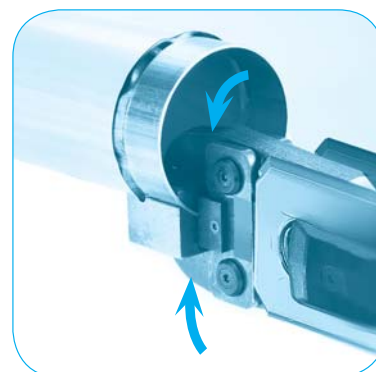

Relâcher les mâchoires. Appuyer sur la gâchette et pincer le tube jusqu'à ce qu'il y ait un claquement.

### > Mise en œuvre



Ouvrir à nouveau les 2 mâchoires afin de ressortir le tube. Tourner légèrement le tube.

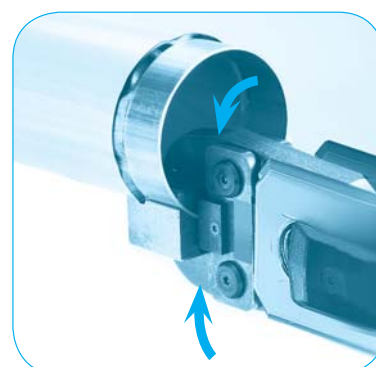

Renouveler l'opération jusqu'à obtenir le nombre de bossage minimum requis pour chaque diamètre.

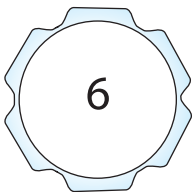
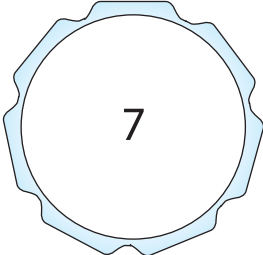
	Ø 76	Ø 100
Nombre de bossage mini.	 6	 7

**Important : ne pas faire chevaucher les bossages !**

# > Les raccords de jonction Transair®

## > Généralités

> Ø 16,5  
Ø 25  
Ø 40

### Connexion instantanée par rondelle d'accrochage

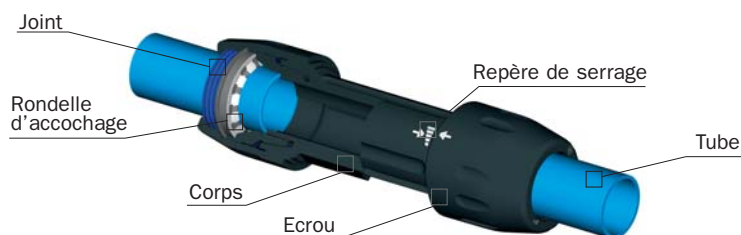

Les raccords de jonction Ø 16,5, Ø 25 et Ø 40 se connectent instantanément au tube aluminium Transair®. Il suffit simplement d'enfoncer le tube dans le raccord

jusqu'au témoin de connexion. La rondelle d'accrochage du raccord est alors armée et la connexion est sécurisée.

> Ø 63

### Connexion rapide à double-étrier



Les raccords de jonction Ø 63 se connectent au tube aluminium Transair® au moyen d'un double étrier. Celui-ci rend le raccord et le

tube solidaires. La connexion s'effectue par simple vissage de l'écrou.

> Ø 76  
Ø 100

### Connexion rapide à clamp

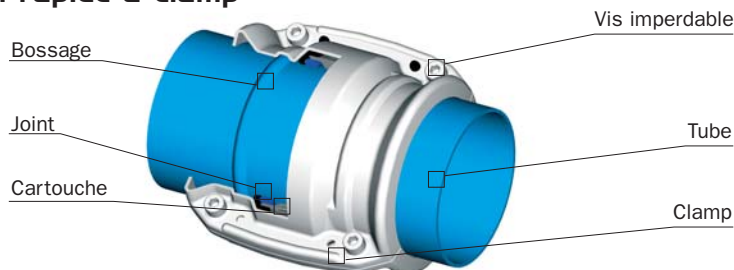

Les raccords de jonction Ø 76 et Ø 100 se connectent immédiatement au tube aluminium Transair®. Il suffit simplement de positionner les tubes à raccorder dans la cartouche Transair® (élément permettant

de réaliser l'étanchéité) puis de refermer le clamp Transair® (élément permettant de sécuriser la connexion) et enfin de réaliser le serrage des 4 vis.

Il existe des repères visuels sur le corps et les écrous des raccords de jonction Transair® Ø 16,5, Ø 25 et Ø 40. Ce sont des flèches pleines et des flèches vides. Elles matérialisent le couple de serrage optimal.

Lors de l'assemblage des raccords de jonction Transair®, les écrous sont vissés à un couple de serrage déterminé sur le corps du raccord. Ce couple de serrage garantit l'étanchéité et la sécurité de chaque connexion.

**Il est inutile de desserrer les écrous avant de connecter les raccords de jonction Ø 16,5, Ø 25 et Ø 40 au tube aluminium Transair®.**

> **Marquage spécifique pour les raccords Ø 16,5, Ø 25 et Ø 40**

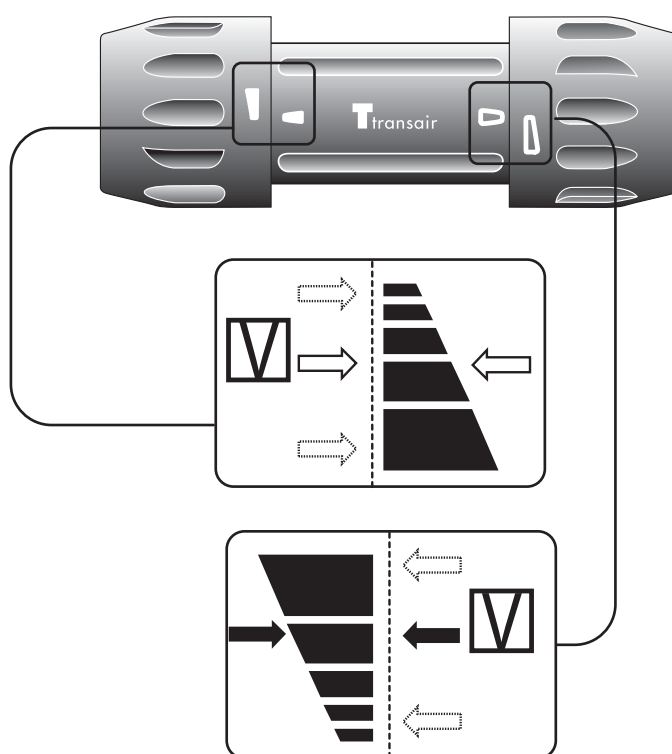

Avant de connecter un raccord de jonction Ø 16,5, Ø 25 et Ø 40, il est recommandé de vérifier que ces repères se trouvent bien l'un en face de l'autre.

# > Les raccords de jonction Transair®

## > Connexion / déconnexion

### Connexion

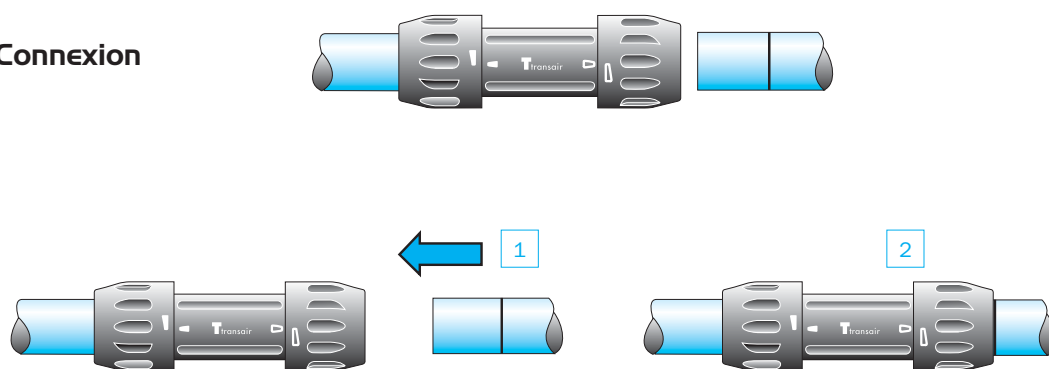

### Déconnexion

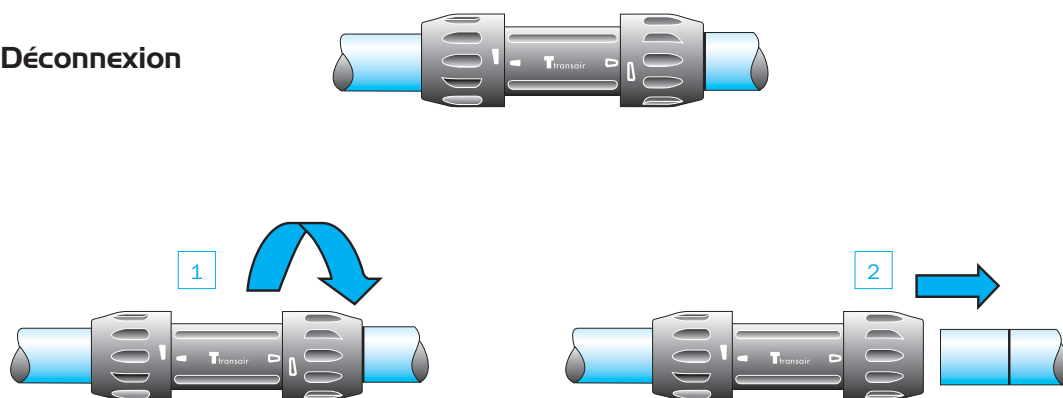

> Ø 16,5  
Ø 25  
Ø 40

Il suffit simplement d'enfoncer le tube dans le raccord jusqu'au témoin de connexion. Pour déconnecter, dévisser l'écrou d'un demi-tour et retirer le tube.

Démontage latéral : se reporter à la page 72 de ce guide.

### > Cas particulier du bouchon fin de ligne (6625)

La longueur d'emmanchement est plus importante pour le bouchon fin de ligne que pour les autres raccords de la gamme Transair®. Il est recommandé de reporter le repère de connexion sur le tube à l'aide d'un marqueur et

d'un mètre en utilisant les valeurs suivantes :

- Ø 16,5 : 39 mm
- Ø 25 : 42 mm
- Ø 40 : 64 mm

&gt; Ø 63

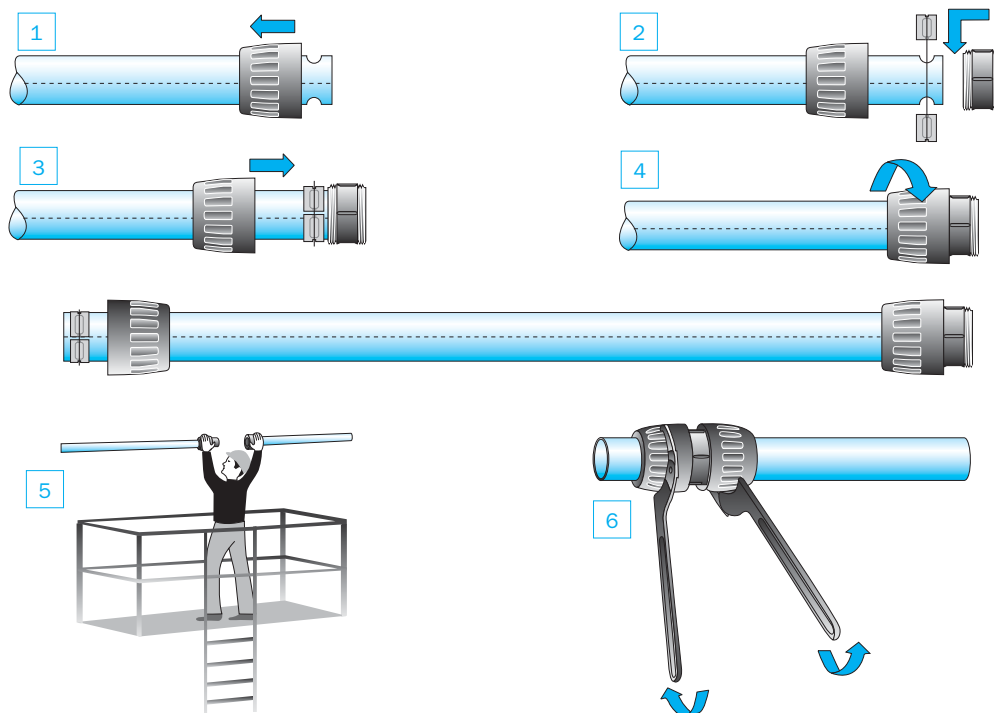
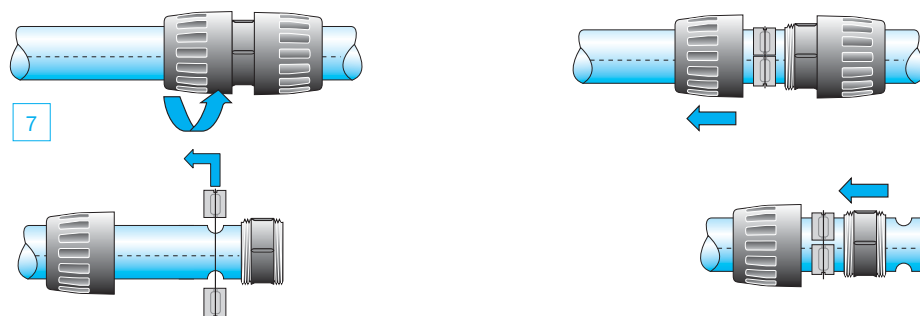
**Connexion****Déconnexion**

- 1 - Dévisser l'un des écrous du raccord et enfilez-le sur le tube.
- 2 - Positionner le double étrier dans les logements prévus à cet effet (2 trous situés à l'extrémité du tube).
- 3 - Ramener l'écrou vers le corps, que l'on aura positionné à l'extrémité du tube, jusqu'en butée du double étrier.

- 4 - Visser.
- 5 - Rapprocher les 2 tubes.
- 6 - Visser et terminer par un 1/2 de tour de clé de serrage 6698 05 03.
- 7 - Pour déconnecter, effectuer les mêmes opérations en sens inverse.

Démontage latéral : se reporter à la page 72 de ce guide.

# > Les raccords de jonction Transair®

## > Connexion / déconnexion

> Ø 76  
Ø 100

### Connexion

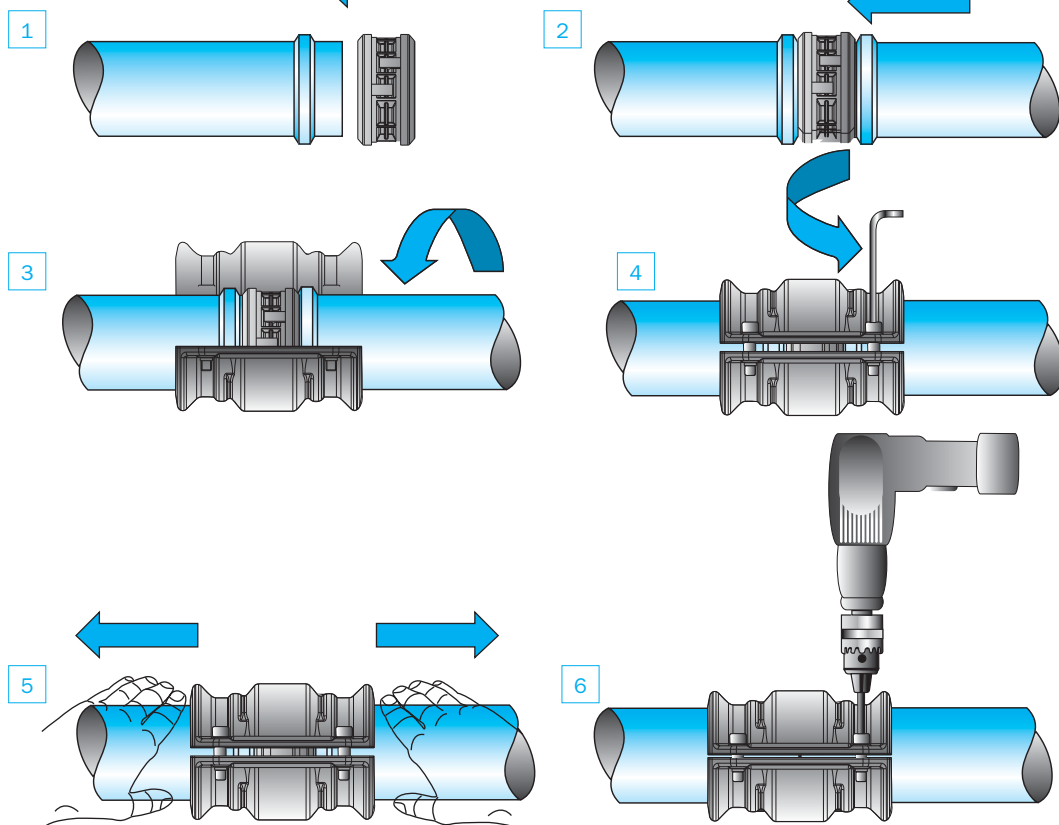

- 1 - Enfiler la cartouche à l'extrémité du premier tube, jusqu'en butée de l'épaulement.
- 2 - Amener le second tube vers la cartouche et le faire glisser jusqu'à l'épaulement.
- 3 - Positionner le clamp de part et d'autre de la liaison.

- 4 - Pré-visser à l'aide d'une clé allen.
- 5 - Reculer les tubes vers l'extérieur du clamp jusqu'en butée
- 6 - Visser :  
couple de serrage mini : 10 m.N  
couple de serrage maxi : mettre en contact les 2 clamps

Afin de garantir un vissage homogène, il est recommandé de visser alternativement d'un côté puis de l'autre, comme suit :

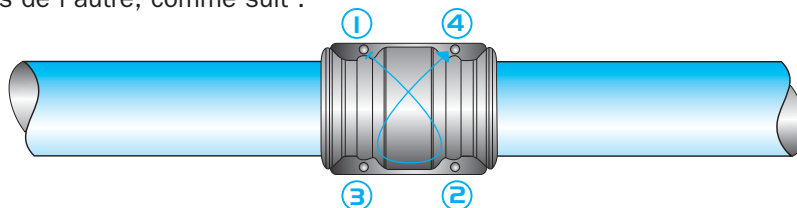

Pour déconnecter, réaliser les mêmes opérations en sens inverse.



# > Les raccords de jonction Transair®

## > Cas pratiques

> Relier  
un réseau  
Transair®

Ø 76

ou

Ø 100

à un réseau  
Transair®

Ø 63

Ø 40

Ø 25

Ø 16,5

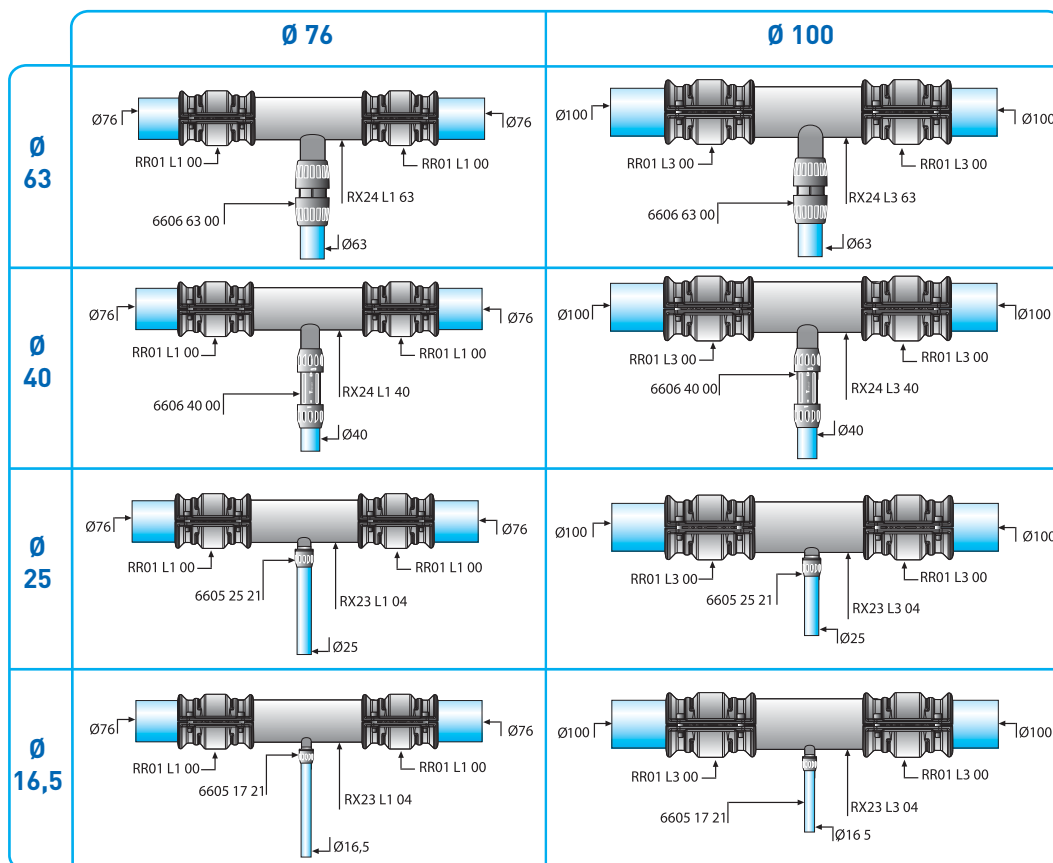

Distance minimale  
entaxe tube-cloison  
à partir d'un té Ø 76 - 100

ØD1(mm)	ØD2(mm)	A(mm)	Bmini(mm)
100	100	90	470
100	76	80	410
100	63	90	327
100	40	46	225
100	25	46	215
100	16,5	46	200
76	76	80	420
76	63	90	314
76	40	46	212
76	25	46	202
76	16,5	46	187

Distance minimale  
entaxe tube-cloison  
à partir d'une  
bride direct Ø 76 - 100

ØD1(mm)	ØD2(mm)	A(mm)	Bmini(mm)
100	25	46	250
76	25	46	240

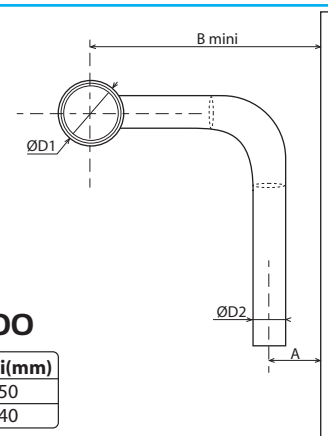

## > Modification d'un réseau

Uniquement pour les diamètres Ø 16,5 - Ø 25 - Ø 40

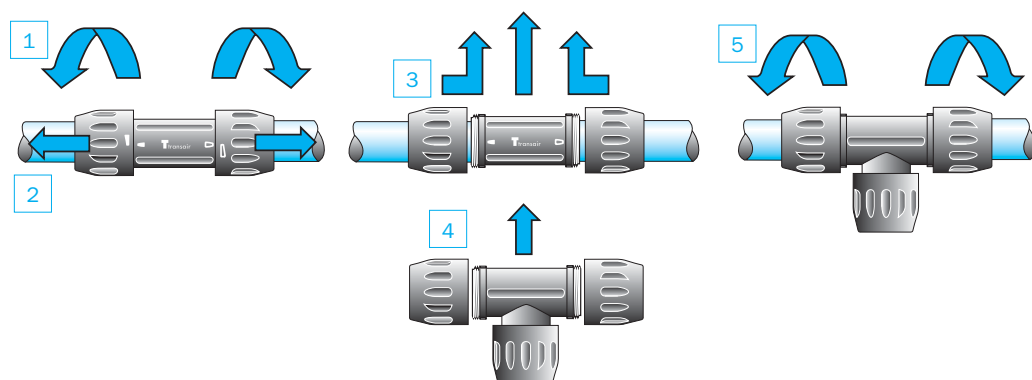

## > Remplacement d'un manchon par un té

- 1 - Dévisser les 2 écrous.
- 2 - Les faire glisser le long des tubes situés de part et d'autre du raccord.
- 3 - Enlever le corps du manchon ainsi que les écrous.

- 4 - Mettre en place les écrous du té. Positionner le corps du té entre les 2 tubes de telle sorte que les flèches vides et les flèches pleines soient situées en vis-à-vis.
- 5 - Revisser les écrous jusqu'à ce que les flèches vides et les flèches pleines soient l'une en face de l'autre.

Uniquement pour les diamètres Ø 16,5 - Ø 25 - Ø 40

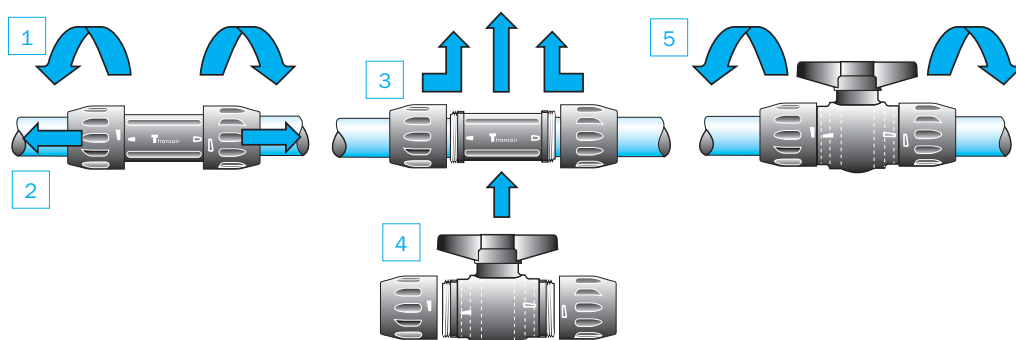

## > Remplacement d'un manchon par un robinet

- 1 - Dévisser les 2 écrous.
- 2 - Les faire glisser le long des tubes situés de part et d'autre du raccord.
- 3 - Enlever le corps du manchon ainsi que les écrous. Mettre en place les écrous du robinet.

- 4 - Positionner le corps du robinet entre les 2 tubes de telle sorte que les flèches vides et les flèches pleines soient situées du même côté.
- 5 - Revisser les écrous jusqu'à ce que les flèches vides et les flèches pleines soient l'une en face de l'autre.

# > Les raccords de jonction Transair®

## > Cas pratiques

### > Démontage latéral

> Ø 16,5  
Ø 25  
Ø 40

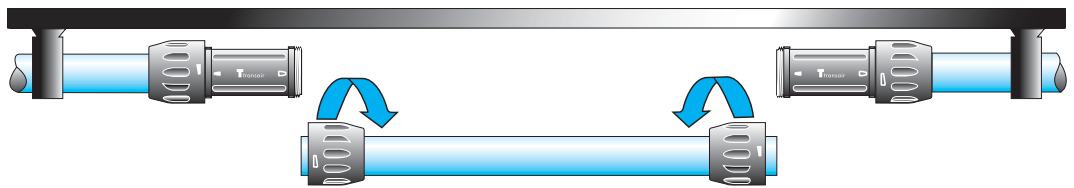

Dévissez les écrous situés du côté du tube à déplacer, les faire glisser le long de ce même tube. Puis ôter le tube.

> Ø 63

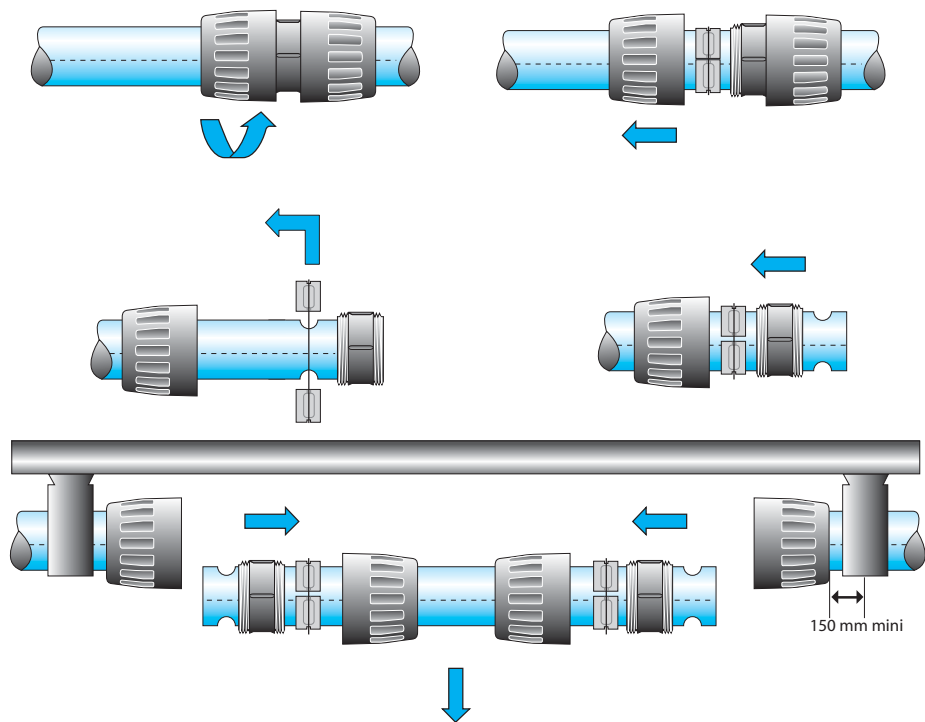

- 1 - Dévisser le premier écrou du raccord situé du côté du tube à déplacer.
- 2 - Le faire glisser le long du tube.
- 3 - Ôter les étriers de leurs logements.

- 4 - Faire glisser les étriers et le corps des raccords le long du tube.
- 5 - Répéter l'opération à l'autre extrémité du tube et ôter ce dernier du réseau.

## > La vanne pilotée Transair® Ø 40

### > Application

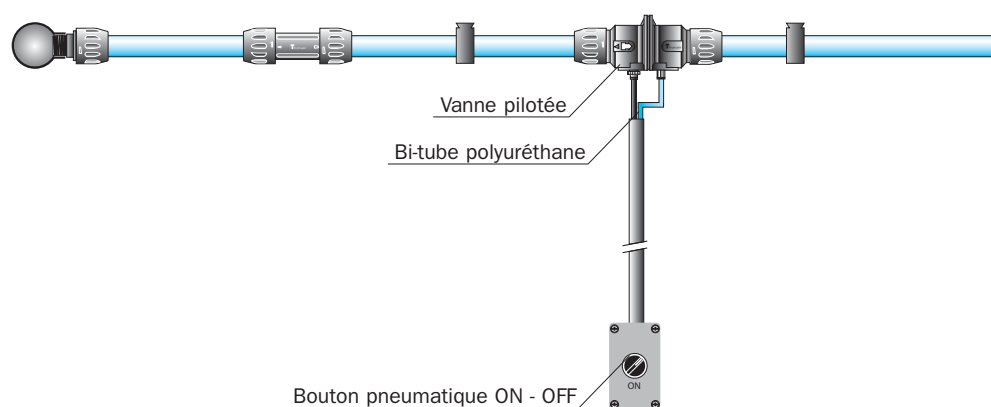

Montée par simple connexion instantanée sur le tube aluminium, la vanne pilotée Transair® Ø 40 permet d'effectuer depuis le sol, rapidement et en toute sécurité, l'ouverture et la fermeture de l'alimentation du réseau.

Grâce à son pilotage depuis le sol, la vanne pilotée Transair® garantit :

- La sécurité des personnes, en éliminant tout risque lié aux interventions en hauteur
- La rapidité des interventions, en rendant inutile tout équipement d'accès à la vanne (échelle, nacelle, etc.)

### > Principe de fonctionnement

C'est une vanne simple effet, normalement fermée.

#### Pour les réseaux d'air comprimé :

la pression de pilotage est prise sur la vanne en amont du clapet d'obturation, sans apport d'énergie extérieure. Le pilotage s'opère à travers l'ensemble de pilotage raccordé à la vanne par connexion instantanée.

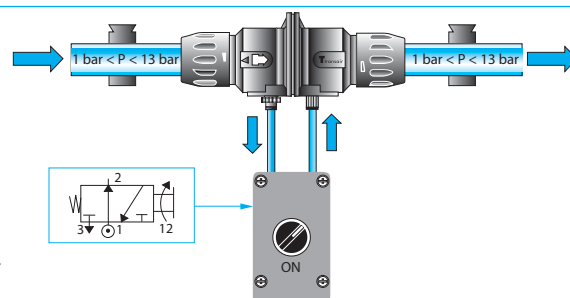

#### Pour les réseaux de vide :

une alimentation d'air comprimé extérieure à l'ensemble de pilotage est nécessaire, et l'orifice correspondant de la vanne doit être obturé.

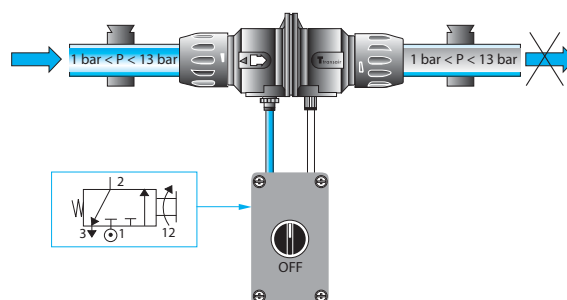

# > Les raccords de jonction Transair®

## > A Faire

### > Connexion

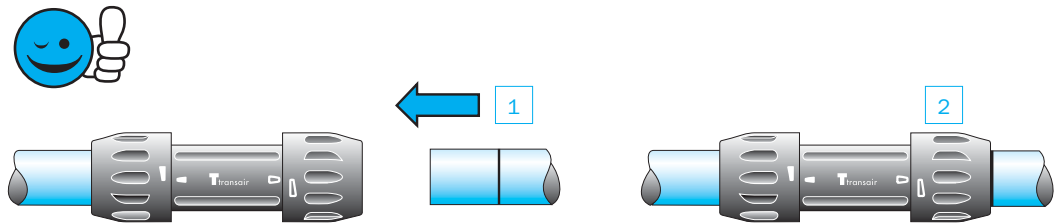

### > Utiliser un coupe tube

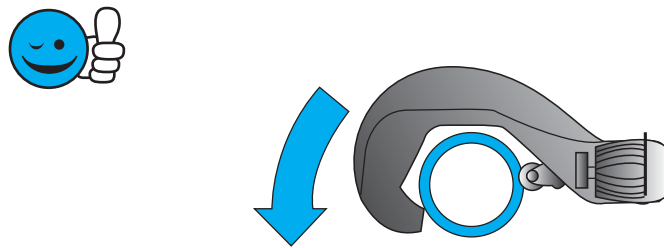

### > Bien ébavurer le tube après l'avoir coupé ou percé

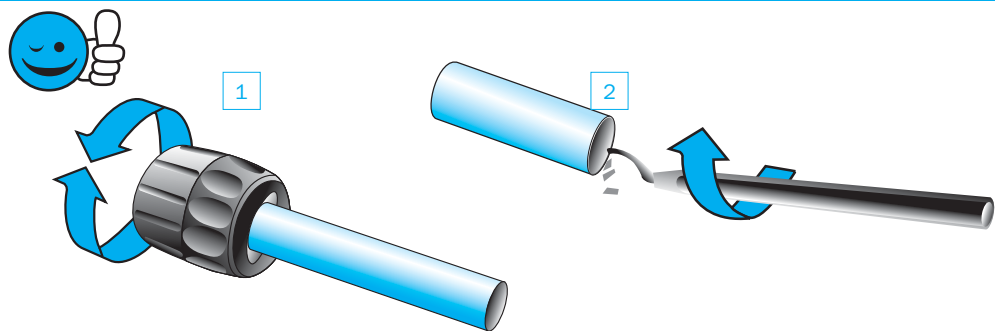

### > Vérifier que le tube est bien emmanché dans le raccord

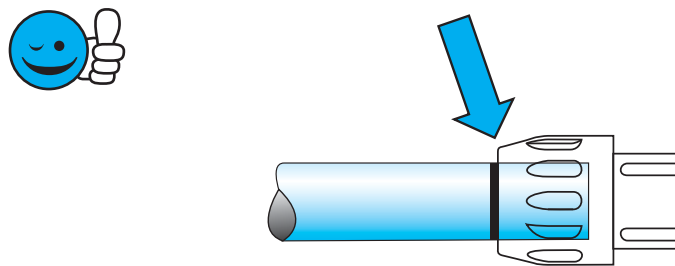

**> A ne pas faire**

**> Desserrer les écrous au montage**

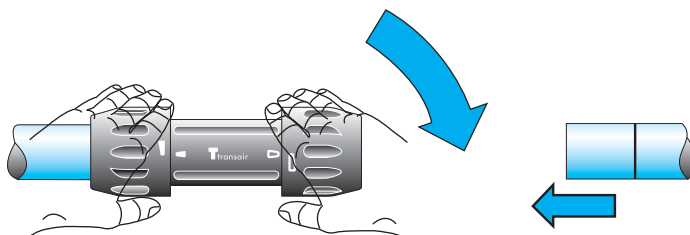

**> Couper le tube avec une scie**

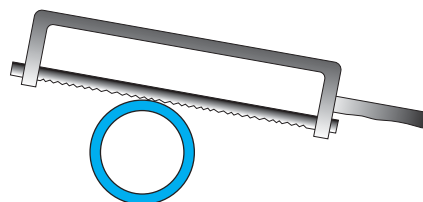

**> Tube non ébavuré**

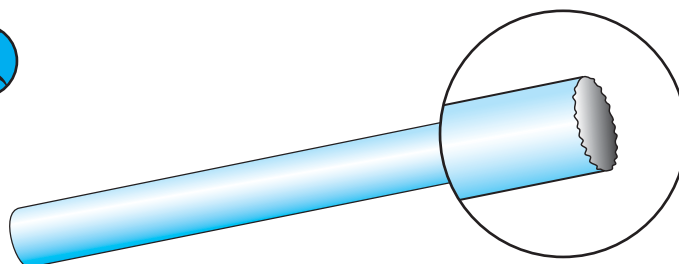

**> Mauvaise connexion**

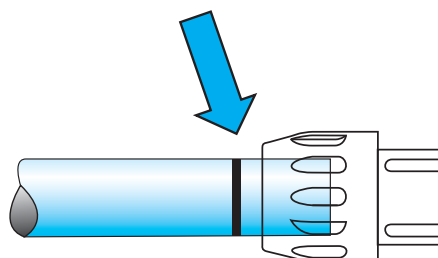

## > Les brides Transair®

### > Généralités

Dans la pratique des réseaux d'air, il est essentiel de pouvoir installer facilement une dérivation sur un tube déjà en place.

Les brides «pose rapide» Transair® sont conçues pour réaliser cette opération, sans coupe du tube.

Un «col de cygne» intégré aux brides de dérivation permet la rétention de l'eau condensée dans le circuit amont.

Grâce à son encombrement minimum, la bride Transair® permet de réaliser des dérivations dans les espaces les plus réduits.

Les brides Transair® permettent de réaliser des dérivations horizontales ou verticales (descentes).

Dérivation verticale

Dérivation horizontale

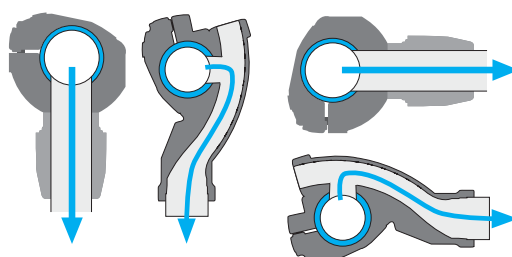

### > Indications particulières pour la pose de bride

Ø 25 - Ø 40

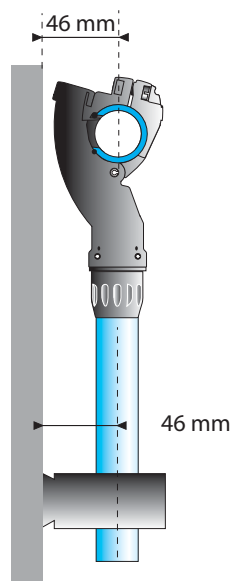

Ø 63

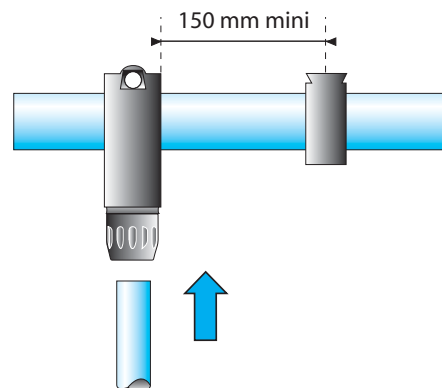
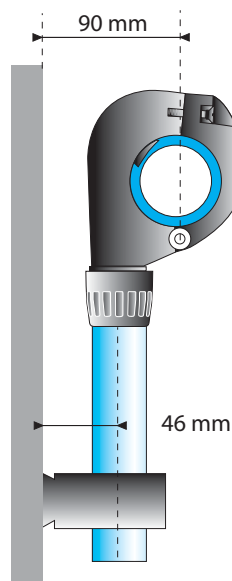

Pour les brides de dérivation Transair® Ø 25 et Ø 40, la distance séparant l'entraxe du tube et la cloison est égale à la distance séparant l'entraxe de la dérivation et la cloison, soit 46 mm.

Pour les brides de dérivation Transair® Ø 63, la distance séparant l'entraxe du tube et la cloison est égale à 90 mm et la distance séparant l'entraxe de la dérivation en Ø 25 et Ø 40 est de 46 mm.

D'autre part, il convient d'installer le clip Transair® à une distance d'au moins 150 mm de la bride de dérivation, afin de tenir compte des phénomènes de dilatation/contraction du tube aluminium.

## > Pose d'une bride

> Sur un tube  
Ø 25  
Ø 40

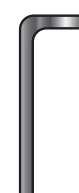
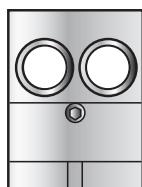

> Outillage

Outil de perçage  
pour tube  
aluminium  
6698 02 02  
6698 02 01

Gabarit de perçage  
pour tube aluminium  
6698 01 01

Outil d'ébavurage  
pour tube aluminium  
6698 04 02

Marqueur  
indélébile

Clé allen

> Mise en œuvre

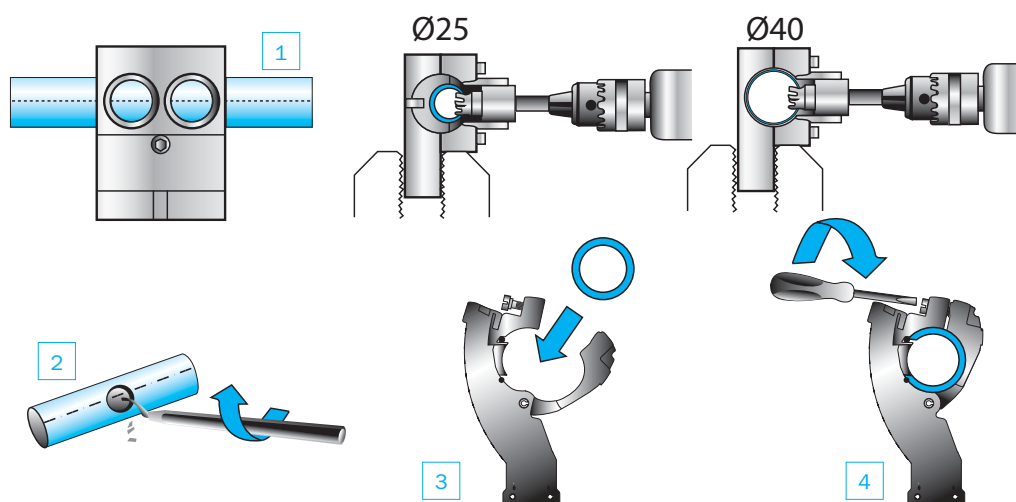

- 1 - Marquer le tube à l'endroit souhaité pour le positionnement de la bride. Le marquage doit se faire sur l'une des génératrices afin que les brides soient alignées s'il existe plusieurs dérivations à réaliser. Placer le gabarit de perçage 6698 01 01 dans un étau ou au sol. Pour percer un tube Ø 40 mm, enlever l'adaptateur situé dans le gabarit à l'aide de la clé allen. Positionner le tube dans le gabarit. Le marquage sur la ligne repère doit se situer au centre d'un des deux guides de perçage. Deux repères situés de chaque côté du gabarit permettent de s'assurer rapidement que le tube est correctement positionné (les repères coïncident avec la génératrice). Refermer le gabarit et percer avec l'outil de perçage adapté :
    - Ø 25 mm : trou de Ø 16 mm > outil de perçage 6698 02 02
    - Ø 40 mm : trou de Ø 22 mm > outil de perçage 6698 02 01
 Vitesse de rotation conseillée : 650 tr/min  
NB : perçage sans lubrification.
  - 2 - Après avoir libéré le tube, ébavurer et évacuer la rondelle d'aluminium et les copeaux. Répéter l'opération autant de fois que vous avez de brides à installer.
  - 3 - Positionner la bride « pose rapide » grâce à son picot de centrage.
  - 4 - Visser.
- Remarque : le deuxième guide de perçage du gabarit correspond à la distance minimum pour installer deux brides côte à côte.

## > Pose d'une bride

### > Sur un tube Ø 63

#### > Outillage



Outil de perçage  
pour tube  
aluminium  
6698 02 01

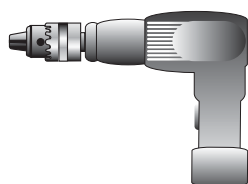

Perceuse

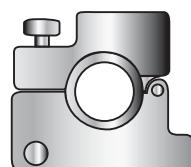

Gabarit de perçage  
pour tube aluminium  
6698 01 02



Outil d'ébavurage  
pour tube aluminium  
6698 04 02



Marqueur  
indélébile

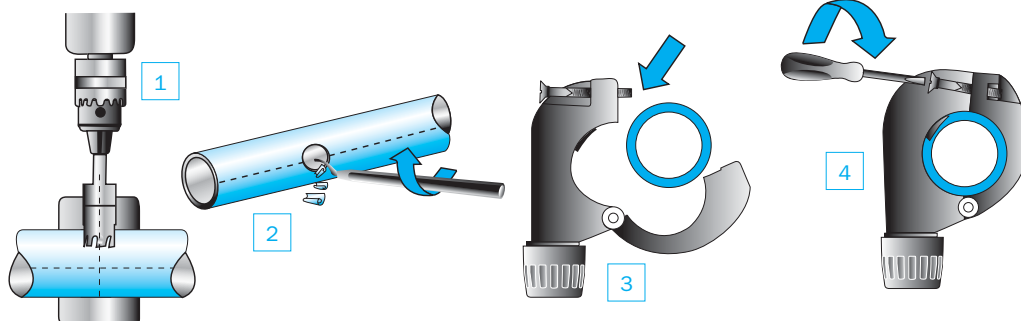

#### > Mise en oeuvre

- 1 - Marquer le tube à l'endroit souhaité pour le positionnement de la bride. Le marquage doit se faire sur l'une des génératrices afin que les brides soient alignées s'il existe plusieurs dérivations à réaliser. Placer le gabarit de perçage Ø 63 dans un étau ou au sol. Positionner le tube dans le gabarit. Vérifier que le point marqué sur la ligne de perçage se situe bien au centre du guide de perçage : 2 repères situés de chaque côté de la partie supérieure du gabarit permettent de s'assurer rapidement que le tube est bien positionné (les repères coïncident avec la génératrice). Visser la molette afin de bloquer le tube et percer avec l'outil de perçage Ø 22. [vitesse de rotation conseillée : 650 tr/min] NB : perçage sans lubrification.
- 2 - Après avoir dévissé la molette et libéré le tube, ébavurer et évacuer la rondelle d'aluminium et les copeaux. Répéter l'opération autant de fois que vous avez de brides à installer.
- 3 - Positionner la bride « pose rapide » grâce à son picot de centrage.
- 4 - Visser.

> Sur un tube  
Ø 76  
Ø 100

> Outillage



Outil de perçage  
pour tube  
aluminium  
EW09 00 30



Outil d'ébavurage  
pour tube aluminium  
6698 04 02

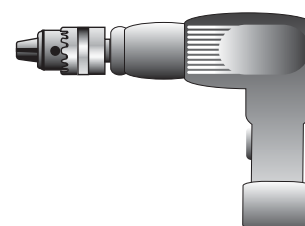

Perceuse

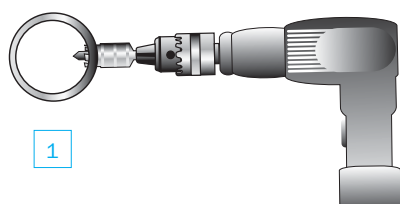

1

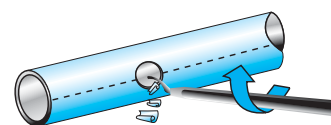

2

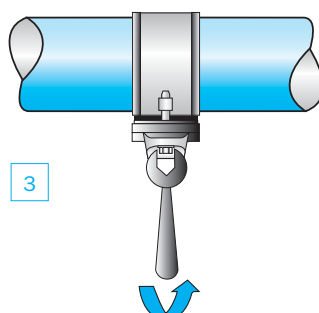

3

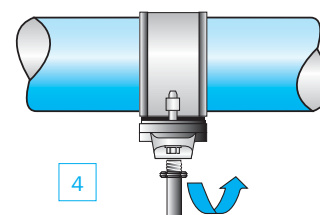

4

> Mise en oeuvre

- 1 - Percer le tube aluminium à l'endroit souhaité à l'aide de l'outil de perçage EW09 00 30
- 2 - Ebavurer soigneusement le tube

- 3 - Positionner la bride RR61 et visser au maximum les 2 vis
- 4 - Visser l'adaptateur 6621 25 34

NB : l'adaptateur 6621 25 34 associé à la bride RR61 permet de réaliser une dérivation en Ø 25 à partir d'un tube en Ø 76 ou en Ø 100.

## > Les brides de dérivation Transair®

### > Cas pratiques

> Réalisation de dérivations parallèles et perpendiculaires

Utilisation de la même génératrice

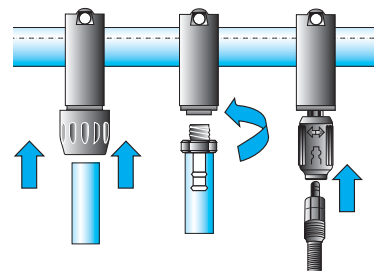

> Ajout d'une bride dans un même plan

Utilisation de 2 génératrices

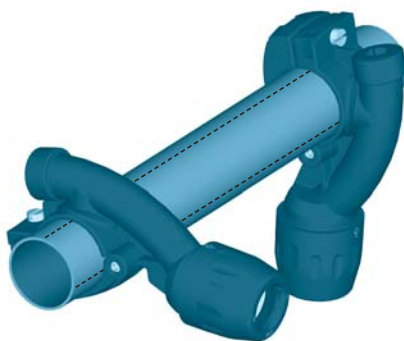

> Ajout d'une bride dans un plan perpendiculaire

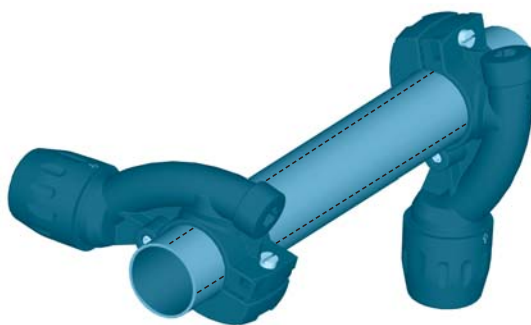

## > Ajout d'une bride sur un réseau en pression

### > Outillage

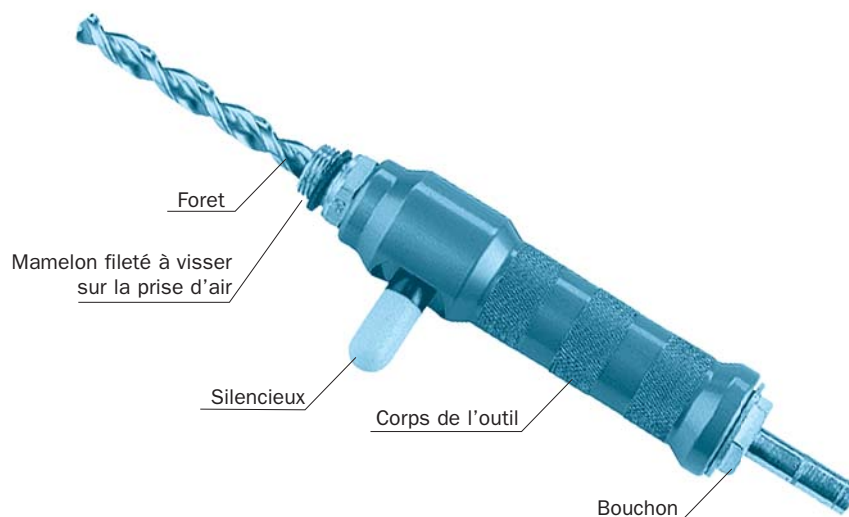

Utiliser l'outil de perçage sous pression pour installer une bride pour prise d'air sous pression. Celui-ci s'adapte facilement sur toute perceuse standard.

### > Mise en œuvre

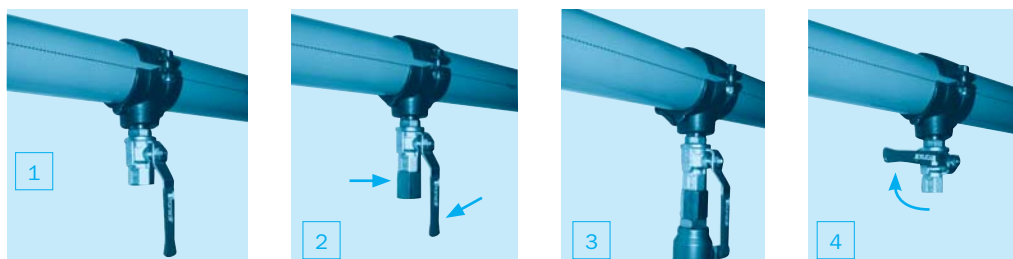

1 - Positionner la bride et visser fortement les 2 vis.  
2 - Visser l'entretoise sur le robinet.  
Contrôler que le robinet est ouvert.

3 - Visser l'outil de perçage sur le robinet.  
Perçer jusqu'à venir en butée.  
4 - Retirer la perceuse et fermer aussitôt le robinet.  
Démonter l'outil de perçage.

# > Le tuyau souple Transair®

## > Généralités

Le tuyau souple Transair® se raccorde aisément aux composants Transair®.

Il est directement utilisable, sans préparation ni coupe, pour un montage rapide.

Grâce à son faible rayon de courbure, il présente un encombrement réduit et évite toutes contraintes mécaniques sur le réseau.

Robuste, il offre une excellente compatibilité avec les huiles de compresseur et une bonne tenue au feu.

## > Applications

Ø (mm)	Longueur (mm)	Transair®	Rmini (mm)
25	570	1001E25 00 01	100
25	1500	1001E25 00 03	100
25	2000	1001E25 00 04	100
25	570	1001E25V00 01	75
25	1500	1001E25V00 03	75
25	2000	1001E25V00 04	75
40	1150	1001E40 00 02	400
40	2000	1001E40 00 04	400
40	3000	1001E40 00 05	400
40	950	1001E40V00 07	160
40	2000	1001E40V00 04	160
40	3000	1001E40V00 05	160
63	1400	1001E63 00 08	300
63	3000	1001E63 00 05	650
63	4000	1001E63 00 06	650
63	3000	1001E63V00 05	250
63	4000	1001E63V00 06	250
76	1500	FP01 L1 01	350
76	2000	FP01 L1 02	350
100	2000	FP01 L3 01	450
100	3000	FP01 L3 03	450

> Changement de niveau

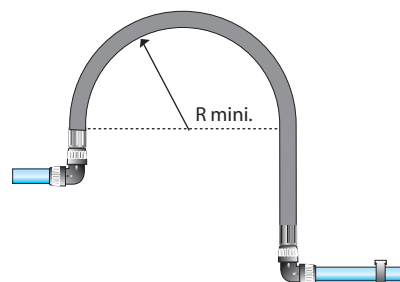

> Contournement d'obstacle



> Lyre de dilatation

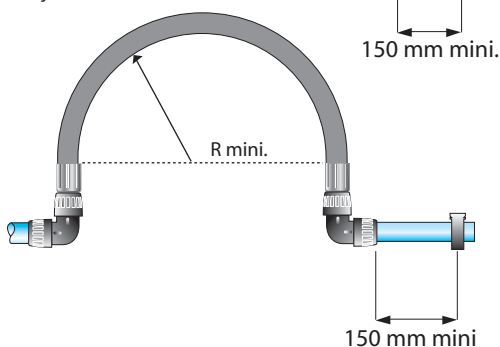

## > Sécurité

### > L'ensemble anti-coup de fouet



Afin de prévenir tout risque d'accident, Transair® recommande l'utilisation d'un système anti-coup de fouet, placé de part et d'autre de la connexion.

Dans le cas où le tuyau souple Transair® est exposé à un arrachement, l'ensemble anti-coup de fouet lui évite de fouetter (dispositif sécurité répondant à la norme ISO 4414).

## > Raccordement au réseau

> Ø 16,5  
Ø 25  
Ø 40

> A l'aide d'un manchon fileté

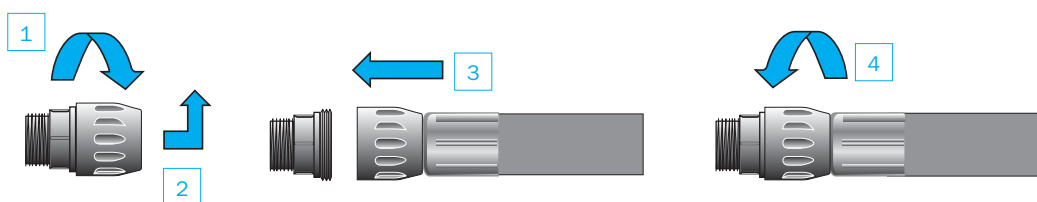

1 - Dévisser l'écrou du manchon fileté.  
2 - L'ôter.

3 - Approcher l'extrémité du flexible vers le filetage du manchon.  
4 - Visser.

> A l'aide d'un manchon

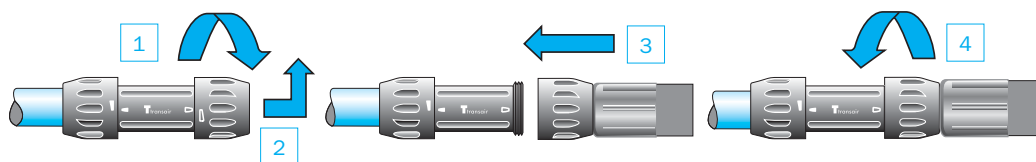

1 - Dévisser l'écrou du manchon.  
2 - L'ôter.

3 - Approcher l'extrémité du flexible vers le filetage du manchon.  
4 - Visser.

> A l'aide d'un coude égale 90°

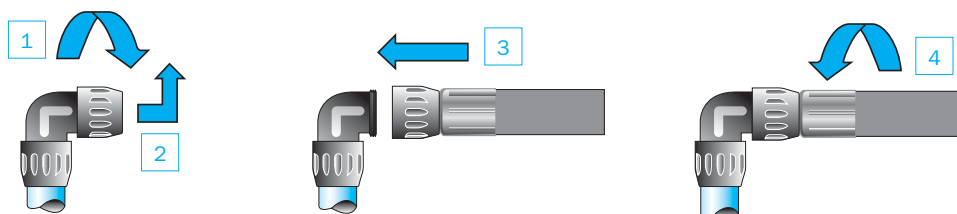

1 - Dévisser l'écrou du manchon.  
2 - L'ôter.

3 - Approcher l'extrémité du flexible vers le filetage du coude.  
4 - Visser

## > Le tuyau souple Transair®

### > Raccordement au réseau

> Ø 63

> A l'aide d'un manchon fileté

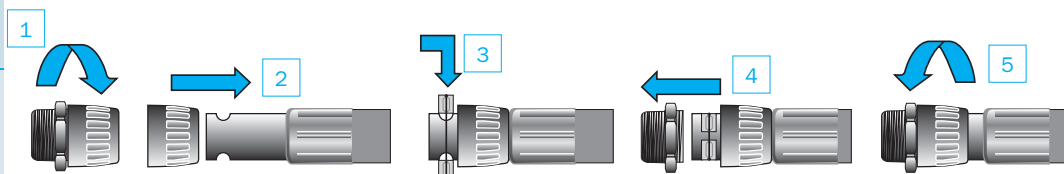

- 1 - Dévisser l'écrou du manchon fileté.
- 2 - L'enfiler sur l'extrémité du tuyau flexible.
- 3 - Positionner les étriers du manchon fileté dans les logements situés sur le flexible.

- 4 - Amener l'écrou vers l'extrémité du tuyau flexible, jusqu'à ce qu'il vienne en butée sur les étriers.
- 5 - Visser l'écrou et serrer à l'aide du jeu de clés Ø 63.

> A l'aide d'un manchon

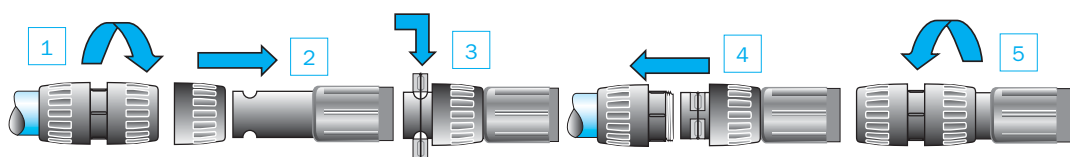

- 1 - Dévisser l'écrou du manchon.
- 2 - L'enfiler sur l'extrémité du tuyau flexible.
- 3 - Positionner les étriers du manchon dans les logements situés sur le flexible.

- 4 - Amener l'écrou vers l'extrémité du tuyau flexible, jusqu'à ce qu'il vienne en butée sur les étriers.
- 5 - Visser l'écrou et serrer à l'aide du jeu de clés Ø 63.

> A l'aide d'un coude égale 90°

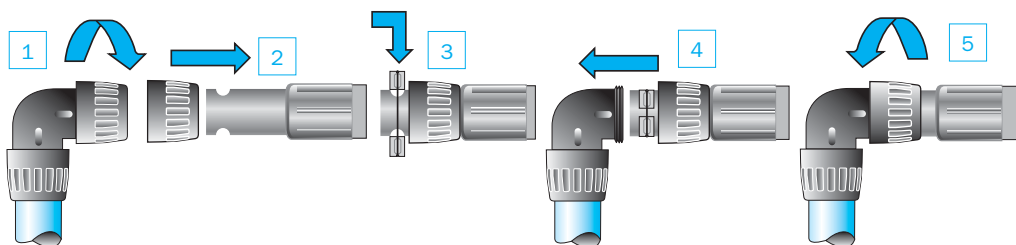

- 1 - Dévisser l'écrou du coude.
- 2 - L'enfiler sur l'extrémité du tuyau flexible.
- 3 - Positionner les étriers du coude dans les logements situés sur le flexible.

- 4 - Amener l'écrou vers l'extrémité du tuyau flexible, jusqu'à ce qu'il vienne en butée sur les étriers.
- 5 - Visser l'écrou et serrer à l'aide du jeu de clés Ø 63.

> Ø 76 - 100

> A l'aide d'un manchon

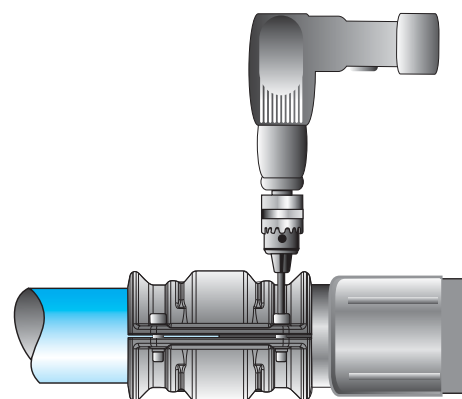
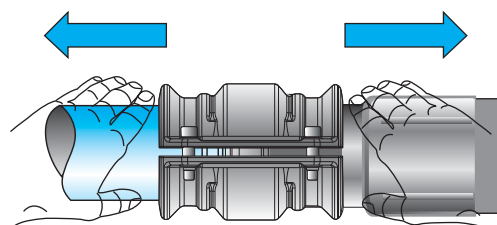
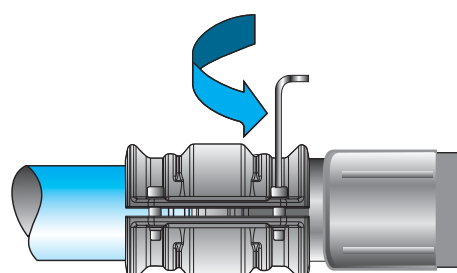
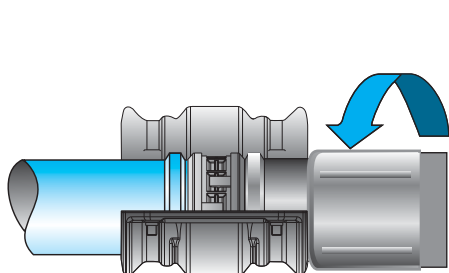
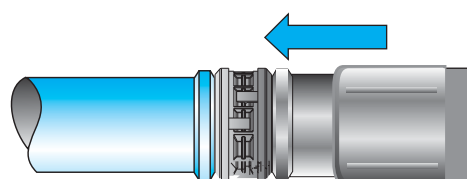
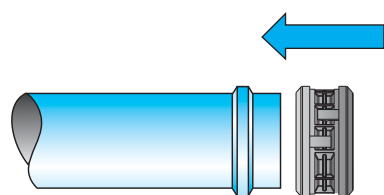

# > Le tuyau souple Transair®

## > A faire / A ne pas faire

> A Faire

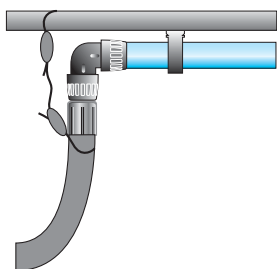
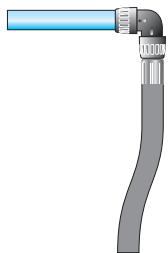
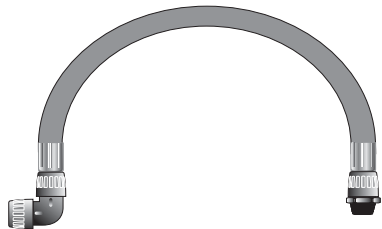
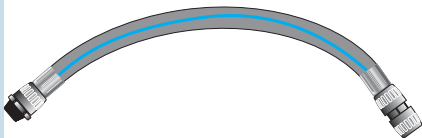
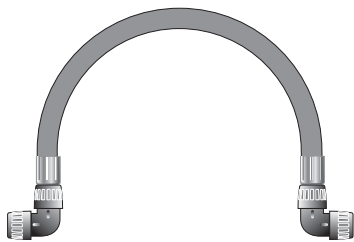

> A ne pas faire

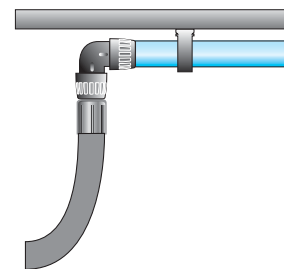
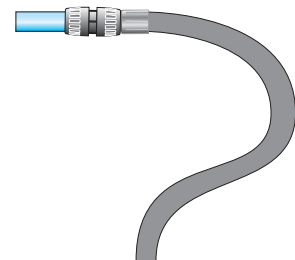
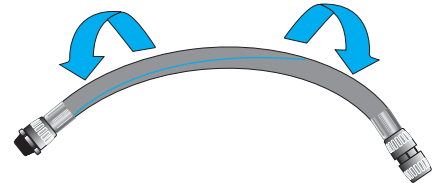
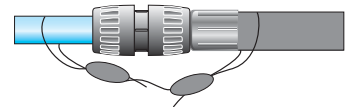

## > Installation

### > Colonnnes

#### Fixation sol, mur

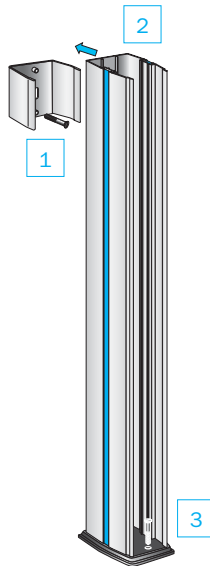

- 1 - Fixer la patte au mur
- 2 - Clipser la colonne
- 3 - Visser l'embase au sol

#### Fixation sol, plafond

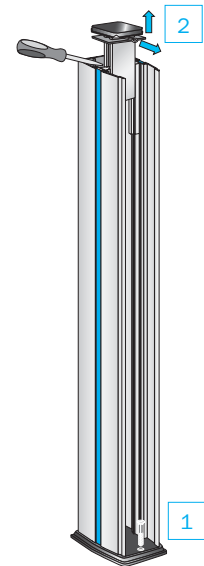

- 1 - Fixer l'embase au sol
- 2 - Relâcher le vérin pour brider la colonne

### > Modules



- 1 - Mesurer et scier à la hauteur de capot nécessaire

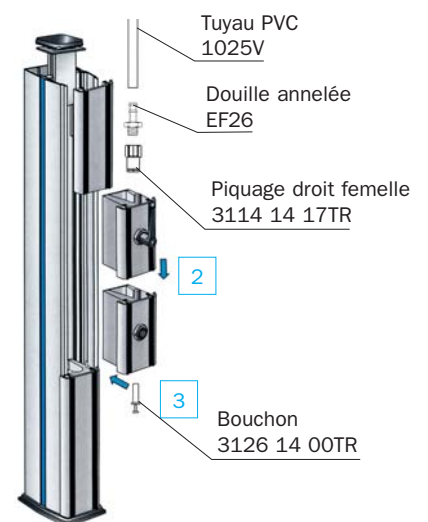

- 2 - Connecter les modules entre eux
- 3 - Les clipser dans la colonne

## > Fixation et supportage

### > Fixations Transair®

> Le clip Transair® pour réseau en  
Ø 16,5  
Ø 25  
Ø 40  
Ø 63

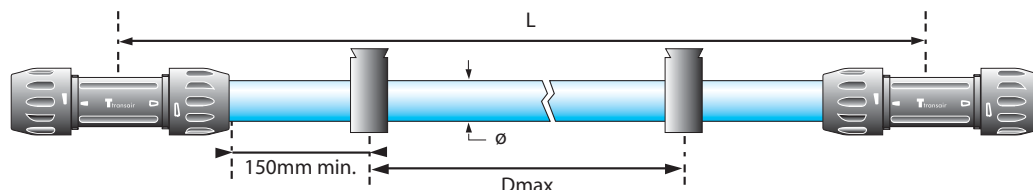

Le clip de fixation Transair® est le composant de base dans la fixation d'un réseau Transair® en aluminium en Ø 16,5 - Ø 25 - Ø 40 - Ø 63. Il est important de l'utiliser car il permet de laisser libre cours aux phénomènes de dilatation et de contraction.

Pour assurer une bonne stabilité du réseau, nous recommandons de placer au minimum 2 clips par tube.

La fixation du tube aluminium Transair® ne peut être assurée que par ce clip, à l'exclusion de tout autre mode de fixation.

Ø	L (m)	Dmax (m)
16,5	3	2,5
25	3	2,5
25	6	3
40	3	2,5
40	6	4
63	3	2,5
63	6	4

### > Caractéristiques

- Clips de fixation Transair® pour des réseaux Ø 16,5 - Ø 25 - Ø 40 : écrous M6
- Clips de fixation Transair® pour des réseaux Ø 63 : écrous M10

### > Mise en oeuvre

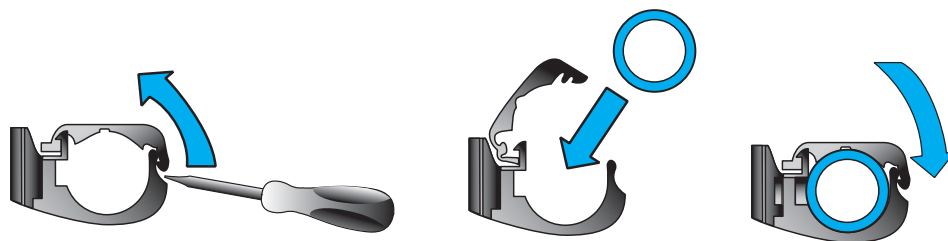

- 1 - Positionner le clip à l'endroit désiré et l'ouvrir à l'aide d'un tournevis.
- 2 - Insérer le tube dans le clip.
- 3 - Clipser le capot du clip.

> La cale  
d'adaptation

La cale d'adaptation Transair® 6697 00 03 permet le montage en ligne (ou dans un même plan) d'un réseau Transair® en tube aluminium constitué de différents diamètres.



Exemple :

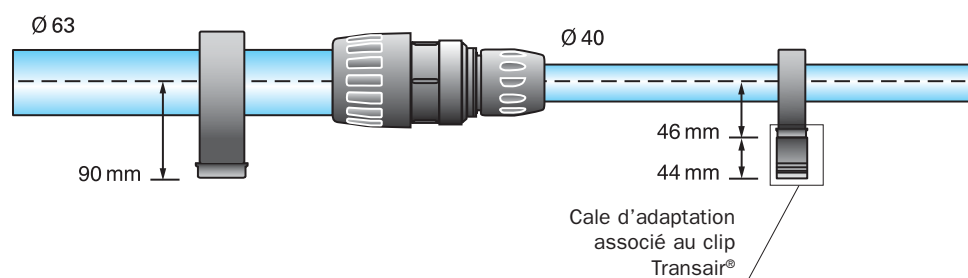

> Le collier  
Transair®  
pour réseau  
en  
Ø 76  
Ø 100

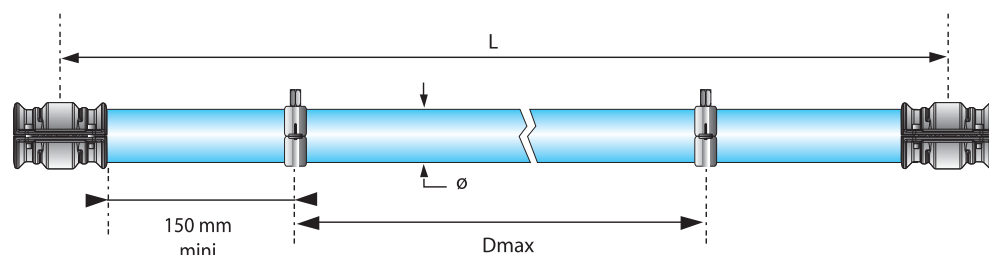

Ø	L (m)	Dmax (m)
76	3	2,5
76	6	5
100	3	2,5
100	6	5

Pour assurer une bonne stabilité du réseau, nous recommandons de placer au moins 2 colliers par tube.

Colliers de fixation Transair® pour des réseaux Ø 76 et Ø 100 : filetage M8/M10

## > Fixation et supportage

### > Supportage d'un réseau Transair®

#### > Sur un mur

##### > Directement dans le mur

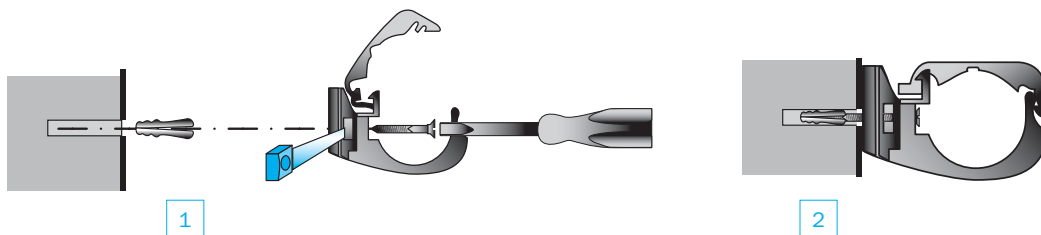

- 1 - Enlever l'écrou situé à la base du clip à l'aide d'un tournevis. Mettre en place la vis en la passant par l'intérieur du clip.
- 2 - Visser.

##### > A l'aide d'une console modulable

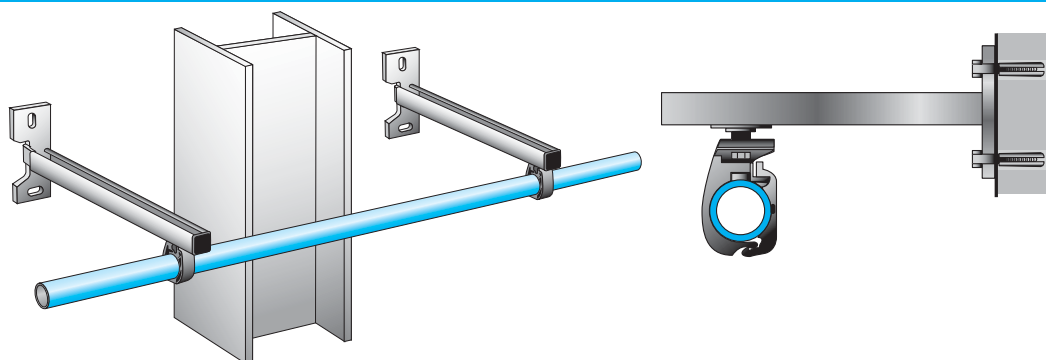

Les consoles modulables Transair® permettent de déporter les réseaux et de contourner des obstacles. Elles se composent d'un rail profilé 6699 01 01, d'un ensemble d'accessoires de fixation 6699 01 02.

Pour la déportation de réseau d'air en  $\varnothing 63$  /  $\varnothing 76$  et  $\varnothing 100$ , il est recommandé d'utiliser l'ensemble de fixation clip sur rail 6699 01 03. Dans ce cas de figure, c'est le côté ouvert du rail qui est le côté utile.

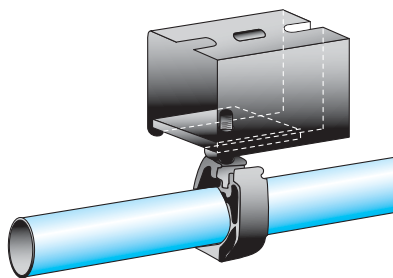

$\varnothing 63$

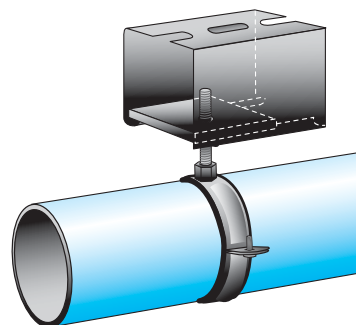

$\varnothing 76 - \varnothing 100$

> Sous un chemin de câble

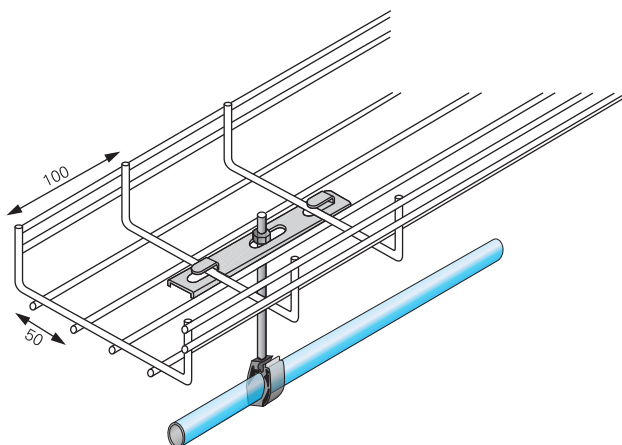

Utiliser la fixation sous chemin de câble fil 6699 10 30. L'ouverture oblongue 10x30 peut accepter le passage de tige filetée jusqu'en M10.

Ce système permet de suspendre des réseaux de Ø 16,5 au Ø 100.

> Se fixer sous tige filetée

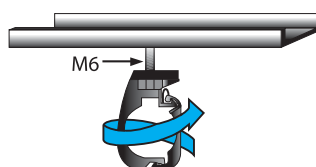

Ø 16,5 - Ø 25 - Ø 40

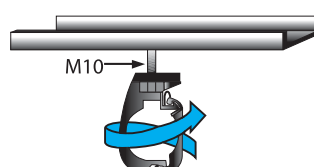

Ø 63

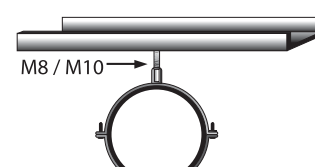

Ø 76 - Ø 100

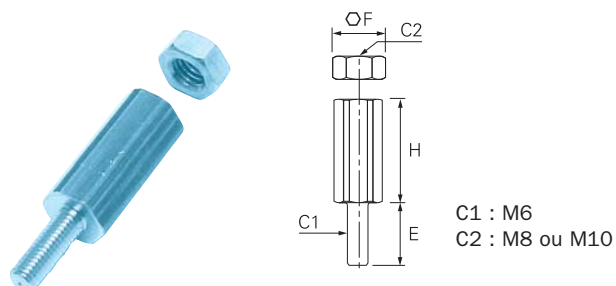

**Pratique !**

L'adaptateur pour clip Transair® permet de fixer aisément des clips Transair® Ø 16,5 - Ø 25 - Ø 40 sous une tige filetée M8 ou M10.

## > Fixation et supportage

### > Supportage d'un réseau Transair®

#### > Sur une poutre métallique

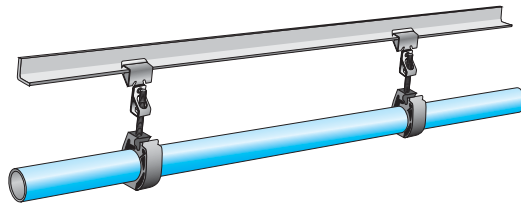

Pincès à griffes

Positionner les pincès à griffes 6699 02 sur la poutre IPN en respectant les recommandations pour le nombre mini. de fixation par tube et la distance séparant ces 2 fixations en fonction du diamètre du tube.

#### > A l'aide de pincès à griffe ou de pincès à visser

Positionner les pincès à visser 6699 03 sur la poutre IPN en respectant les recommandations pour le nombre mini. de fixation par tube et la distance séparant ces 2 fixations en fonction du diamètre du tube.

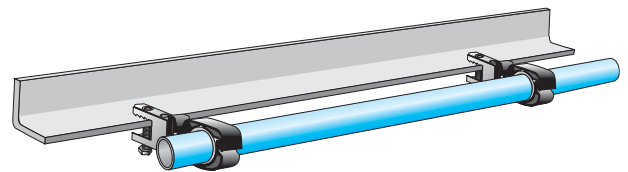

Pincès à visser

#### > A l'aide d'un rail profilé

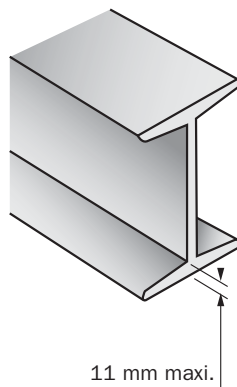

11 mm maxi.

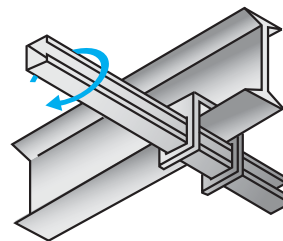

Montage horizontal

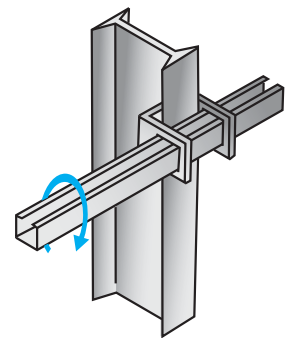

Montage vertical

Positionner les fixations pour poutre IPN 6999 03 02 de part et d'autre de l'aile de la poutre, puis glisser le rail profilé.

## > Sous Canalis®

### > KN (40 à 100A)

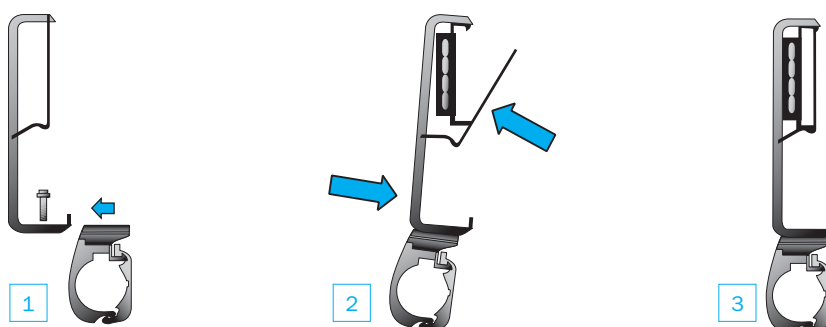

- 1 - Insérer le clip Transair® sur la fixation KN.
- 2 - Suspender la fixation sur le Réseau Canalis et clipser.
- 3 - Le support est prêt.

### > KS (100 à 800A)

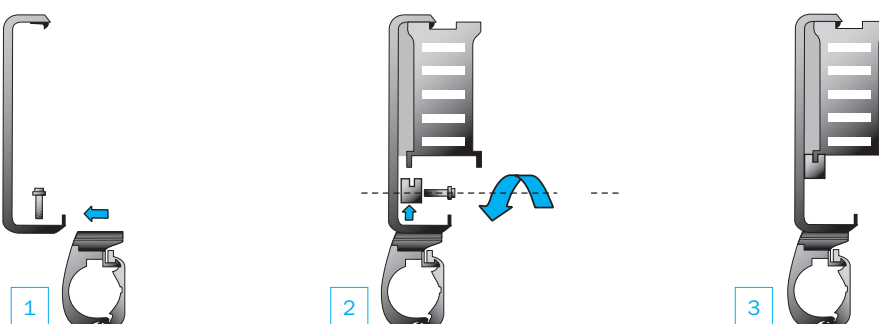

- 1 - Insérer le clip Transair® sur la fixation KS.
- 2 - Suspender la fixation sur le Réseau Canalis et bloquer à l'aide de la vis.
- 3 - Le support est prêt.

# > Données pratiques

## > Cotes Z

Transair®	Z (mm)	Z1 (mm)	Z2 (mm)
4002 40 00	-	57	57
4002 63 00	-	84	98
4012 63 00	-	84	98
4089 17 00	-	29	42
4089 25 00	-	40	55
4099 17 00	-	29	42
4099 25 00	-	40	55
4230 00 40	85	-	-
6612 25 00	29	-	-
6612 40 00	45	-	-
6602 17 00	31	-	-
6602 25 00	40	-	-
6602 40 00	62	-	-
6602 63 00	61	-	-
6604 17 00	-	34	31
6604 25 00	-	48	40
6604 40 00	-	57	57
6604 63 00	-	61	61
6604 63 40	-	61	116
6606 17 00	33	-	-
6606 25 00	48	-	-
6606 40 00	57	-	-
6606 63 00	25	-	-
6651 25 12 04	107	-	-
6651 40 12 04	150	-	-
6662 25 00	52	-	-
6662 25 17	59	-	-
6662 40 17	75	-	-
6662 40 25	68	-	-
6662 63 25	75	-	-
6666 17 25	50	-	-
6666 25 40	71	-	-
6676 17 00	33	-	-
6676 25 00	48	-	-
6676 40 00	57	-	-
6676 63 00	25	-	-
RA69 25 17	47,5	-	-
RA69 40 25	61	-	-
RX02 L1 00	189	-	-
RX02 L3 00	221	-	-
RX04 L1 00	-	145	145
RX04 L3 00	-	155	135
RX04 L3 L1	-	155	135
RX23 L1 04	145	-	-
RX23 L3 04	155	-	-
RX24 L1 40	-	145	228
RX24 L1 63	-	145	285
RX24 L3 40	-	155	241
RX24 L3 63	-	155	298
RX64 L1 63	352	-	-
RX64 L3 63	372	-	-
VR02 L1 00	116	-	-
VR02 L3 00	123	-	-

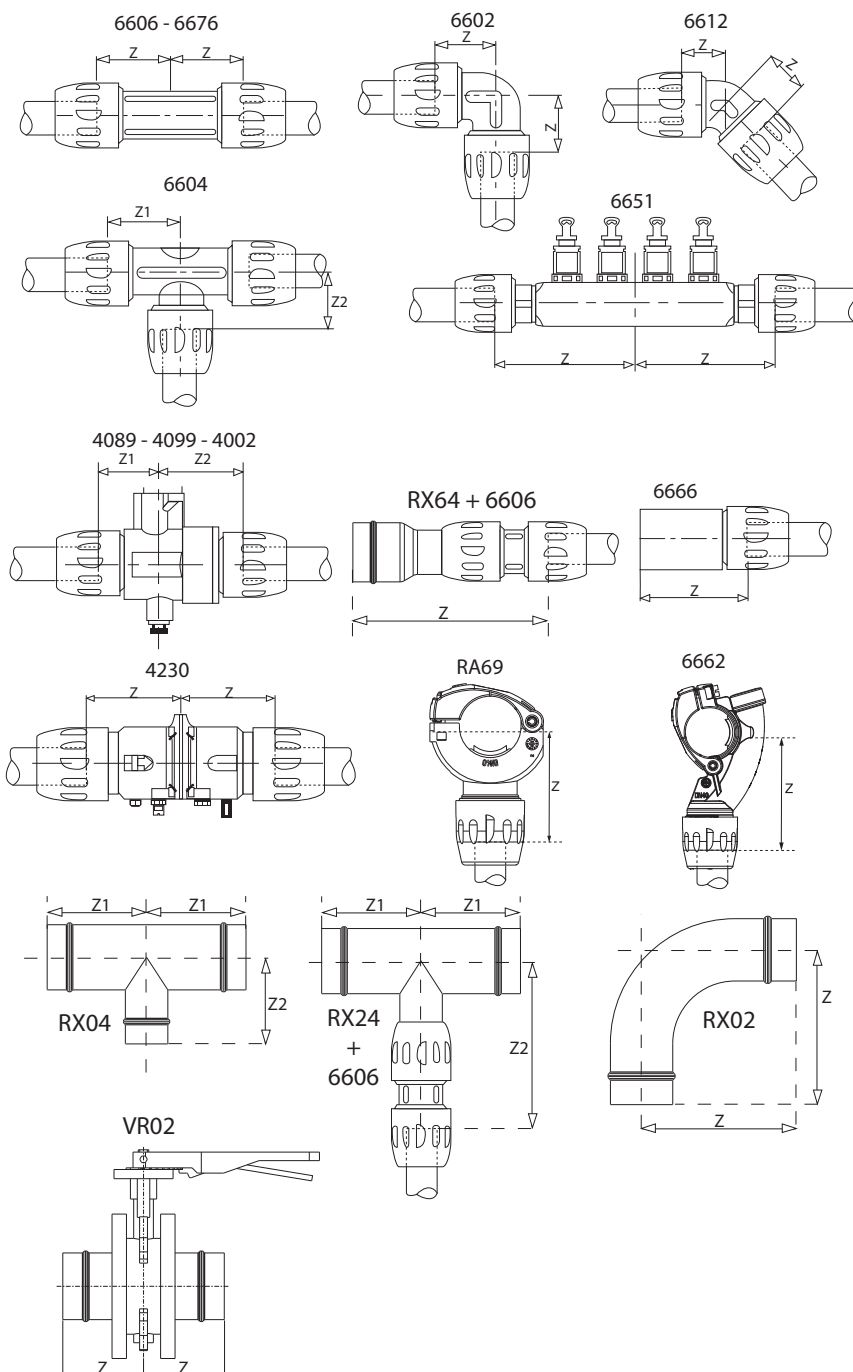

## > Dilatation / contraction

Afin de tenir compte des variations dimensionnelles dues aux phénomènes de variation de température, il est indispensable de calculer l'allongement ou le rétrécissement du réseau Transair® en tube aluminium.

L : longueur de la ligne Transair® droite concernée à la pose (en m)  
 $\Delta T$  : variation entre la température de pose et la température de service (en C°)  
 $\Delta L$  : variation de la longueur de la ligne (en mm)  
 Pour les réseaux Transair® aluminium  $\emptyset$  16,5 -  $\emptyset$  25 -  $\emptyset$  40 -  $\emptyset$  63 -  $\emptyset$  76 -  $\emptyset$  100 :  

$$\Delta L = \underbrace{(a \times L)}_1 + \underbrace{(0,024 \times L \times \Delta T)}_2$$

1 - Dilatation liée au recul du tube dans le raccord

2 - Dilatation liée à la variation de température

	$\emptyset$ 16,5	$\emptyset$ 25	$\emptyset$ 40	$\emptyset$ 63	$\emptyset$ 76	$\emptyset$ 100
Tube 3 m	a=0,06	a=0,20	a=0,40	a=0,73	a=1,0	a=1,0
Tube 6 m	-	a=0,10	a=0,20	a=0,38	a=0,50	a=0,50

Les tableaux suivants donnent les variations de longueur en mm en fonction de la longueur du réseau, du diamètre et de la variation de température, pour des tubes aluminium Transair®.

$\Delta T = 15^\circ\text{C}$

**Tube de longueur 3 m**

L (m)	$\emptyset$ 16,5	$\emptyset$ 25	$\emptyset$ 40	$\emptyset$ 63	$\emptyset$ 76	$\emptyset$ 100
30	13	17	23	34	37	37
40	17	22	30	45	50	50
50	21	28	38	56	62	62
60	25	34	46	67	74	74
70	29	36	53	78	87	87
80	34	45	61	90	99	99

**Tube de longueur 6 m**

L (m)	$\emptyset$ 25	$\emptyset$ 40	$\emptyset$ 63	$\emptyset$ 76	$\emptyset$ 100
30	14	17	22	22	22
40	18	22	30	30	30
50	23	28	37	37	37
60	28	34	44	44	44
70	29	39	52	52	52
80	37	45	59	59	59

$\Delta T = 20^\circ\text{C}$

**Tube de longueur 3 m**

L (m)	$\emptyset$ 16,5	$\emptyset$ 25	$\emptyset$ 40	$\emptyset$ 63	$\emptyset$ 76	$\emptyset$ 100
30	16	20	26	37	40	40
40	22	27	35	50	53	53
50	27	34	44	62	66	66
60	32	41	53	74	79	79
70	38	43	62	87	92	92
80	43	54	70	99	106	106

**Tube de longueur 6 m**

L (m)	$\emptyset$ 25	$\emptyset$ 40	$\emptyset$ 63	$\emptyset$ 76	$\emptyset$ 100
30	17	20	26	25	25
40	23	27	34	33	33
50	29	34	43	41	41
60	35	41	52	49	49
70	36	48	60	57	57
80	46	54	69	66	66

## > Données pratiques

### > Dilatation / contraction

$$\Delta T = 25^{\circ}\text{C}$$

Tube de longueur 3 m

L (m)	Ø 16,5	Ø 25	Ø 40	Ø 63	Ø 76	Ø 100
30	20	24	30	41	42	42
40	26	32	40	54	56	56
50	33	40	50	68	70	70
60	40	48	60	82	84	84
70	46	50	70	95	98	98
80	53	64	80	109	112	112

Tube de longueur 6 m

L (m)	Ø 25	Ø 40	Ø 63	Ø 76	Ø 100
30	21	24	29	27	27
40	28	32	39	36	36
50	35	40	49	45	45
60	42	48	59	54	54
70	43	56	69	63	63
80	56	64	78	72	72

$$\Delta T = 30^{\circ}\text{C}$$

Tube de longueur 3 m

L (m)	Ø 16,5	Ø 25	Ø 40	Ø 63	Ø 76	Ø 100
30	23	28	34	44	44	44
40	31	37	45	59	59	59
50	39	46	56	74	74	74
60	47	55	67	89	89	89
70	55	57	78	104	104	104
80	62	74	90	118	118	118

Tube de longueur 6 m

L (m)	Ø 25	Ø 40	Ø 63	Ø 76	Ø 100
30	25	28	33	29	29
40	33	37	44	39	39
50	41	46	55	49	49
60	49	55	66	59	59
70	50	64	77	69	69
80	66	74	88	78	78

>  $\Delta T = 35^{\circ}\text{C}$

### Tube de longueur 3 m

L (m)	Ø 16,5	Ø 25	Ø 40	Ø 63	Ø 76	Ø 100
30	27	31	37	48	47	47
40	36	42	50	64	62	62
50	45	52	62	80	78	78
60	54	62	74	96	94	94
70	63	64	87	112	109	109
80	72	83	99	128	125	125

### Tube de longueur 6 m

L (m)	Ø 25	Ø 40	Ø 63	Ø 76	Ø 100
30	28	31	37	32	32
40	38	42	49	42	42
50	47	52	61	53	53
60	56	62	73	64	64
70	57	73	85	74	74
80	75	83	98	85	85

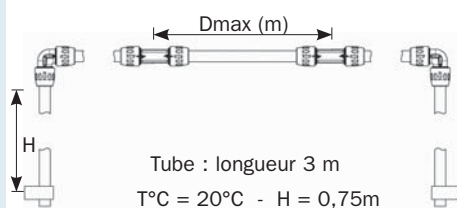

Cas n°1 :

Distance maximale sans lyre à partir d'un point fixe en fonction du diamètre Transair® (2 coudes)

Ø Transair®	16,5	25	40	63	76	100
Dmax. (m)	50	40	30	24	15	15

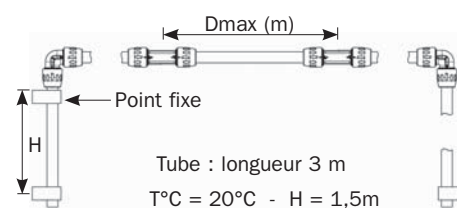

Cas n°2 :

Distance maximale sans lyre en fonction du diamètre Transair® (2 coudes – 1 point fixe)

Ø Transair®	16,5	25	40	63	76	100
Dmax. (m)	50	40	30	25	15	15

> Exemple

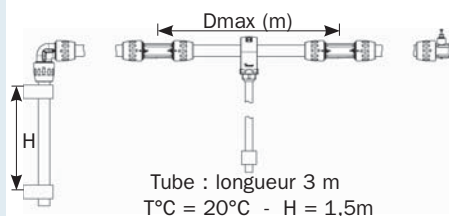

Cas n°3 :

Distance maximale pour placer une bride sans lyre en fonction du diamètre Transair® (1 coude – 1 bride)

Ø Transair®	16,5	25	40	63	76	100
Dmax. (m)	48	38	30	25	7,5	7,5

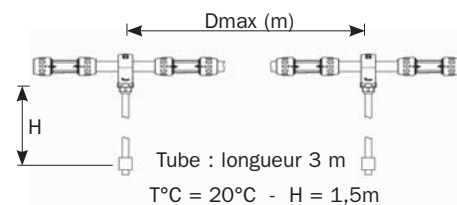

Cas n°4 :

Distance maximale pour placer une bride sans lyre en fonction du diamètre Transair® (2 brides)

Ø Transair®	16,5	25	40	63	76	100
Dmax. (m)	80	70	55	40	15	15

# > Données pratiques

## > Dilatation / contraction

Outre l'emploi de lyre de dilatation, le changement de direction constitue une autre méthode pour compenser les phénomènes de dilatation et de contraction.

### > Changement de direction

> Pour les réseaux Transair® en tube aluminium  
Ø 16,5 - Ø 25 - Ø 40 - Ø 63

H= 0,75 m	$\Delta L1= 15$ mm
H= 1,50 m	$\Delta L1= 30$ mm

### > A l'aide d'une équerre ou d'un coude

> Pour les réseaux Transair® en tube aluminium  
Ø 76 - Ø 100

H= 0,75 m	$\Delta L1= 10$ mm
H= 1,50 m	$\Delta L1= 20$ mm

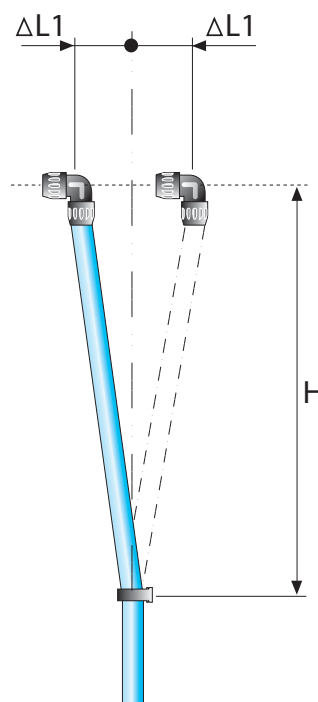

> Pour les réseaux Transair® en tube aluminium  
Ø 16,5 - Ø 25 - Ø 40 - Ø 63

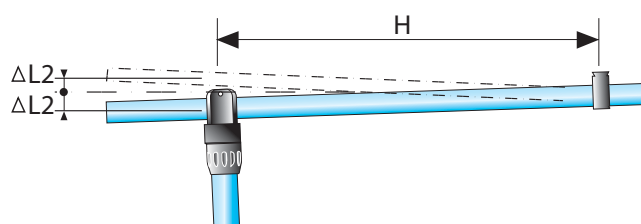

### > A l'aide d'une bride

Ø1	Ø2	H (m)	$\Delta L2$ (mm)	$\Delta L3$ (mm)
25	16,5	1,5	13	26
25	25	1,5	13	26
40	16,5	1,5	13	26
40	25	1,5	13	26
63	25	1,5	13	26

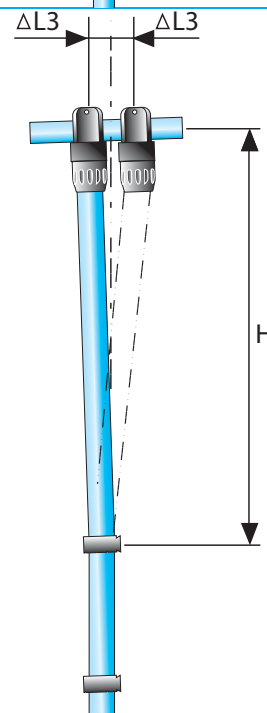

La variation de longueur  $\Delta L$  calculée pour la ligne Transair® doit toujours être égale ou inférieure à  $\Delta L2$  et  $\Delta L3$ . Dans le cas contraire, utiliser la lyre de dilatation.

> Pour les réseaux Transair® en tube aluminium  
 Ø 76 - Ø 100

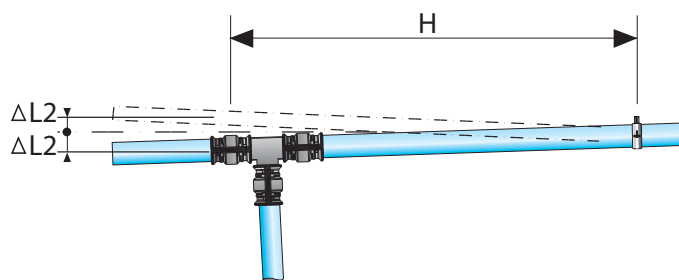

> Changement de direction à l'aide d'un té égal

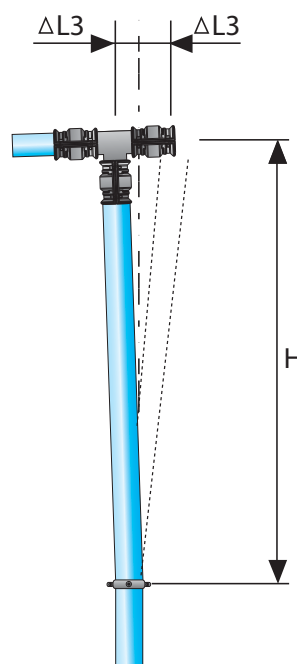

Ø	H (m)	ΔL2 maxi (mm)	ΔL3 maxi (mm)
76	0,75	10	10
100	0,75	10	10

## > Données pratiques

### > Tables de conversion

#### > Longueur

millimètre (mm)	mètre (m)	inch (in)	foot (ft)	yard (yd)
10	0,01	0,39	0,03	0,01
20	0,02	0,79	0,07	0,02
30	0,03	1,18	0,10	0,03
40	0,04	1,57	0,13	0,04
50	0,05	1,97	0,16	0,05
60	0,06	2,36	0,20	0,07
70	0,07	2,76	0,23	0,08
80	0,08	3,15	0,26	0,09
90	0,09	3,54	0,30	0,10
100	0,10	3,94	0,33	0,11
150	0,15	5,91	0,49	0,16
200	0,20	7,87	0,66	0,22
250	0,25	9,84	0,82	0,27
300	0,30	11,81	0,98	0,33
350	0,35	13,78	1,15	0,38
400	0,40	15,75	1,31	0,44
450	0,45	17,72	1,48	0,49
500	0,50	19,69	1,64	0,55
550	0,55	21,65	1,80	0,60
600	0,60	23,62	1,97	0,65
700	0,70	27,56	2,30	0,76
800	0,80	31,50	2,62	0,87
900	0,90	35,43	2,95	0,98
1 000	1,00	39,37	3,28	1,09

#### > Pression

Bar	Kilo Pascal (KPa)	Atmosphère (atm)	PSI	Torr (mm Hg)
1	100	0,99	14,50	750
2	200	1,97	29,00	1 500
3	300	2,96	43,50	2 250
4	400	3,95	58,00	3 000
5	500	4,93	72,50	3 750
6	600	5,92	87,00	4 500
7	700	6,91	101,50	5 250
8	800	7,90	116,00	6 000
9	900	8,88	130,50	6 750
10	1000	9,87	145,00	7 500
11	1100	10,86	159,50	8 250
12	1200	11,84	174,00	9 000
13	1300	12,83	188,50	9 750
14	1400	13,82	203,00	10 500
15	1500	14,80	217,50	11 250
16	1600	15,79	232,00	12 000
20	2000	19,74	290,00	15 000

## &gt; Débit

litre par seconde (l/s)	litre par minute (l/min)	mètre cube par minute (m <sup>3</sup> /min)	mètre cube par heure (m <sup>3</sup> /h)	pied cube par minute (cfm)
10	600	0,60	36	21
20	1 200	1,20	72	42
30	1 800	1,80	108	64
40	2 400	2,40	144	85
50	3 000	3,00	180	106
60	3 600	3,60	216	127
70	4 200	4,20	252	148
80	4 800	4,80	288	169
90	5 400	5,40	324	191
100	6 000	6,00	360	212
150	9 000	9,00	540	318
200	12 000	12,00	720	424
250	15 000	15,00	900	530
300	18 000	18,00	1 080	635
350	21 000	21,00	1 260	741
400	24 000	24,00	1 440	847
450	27 000	27,00	1 620	953
500	30 000	30,00	1 800	1 059
550	33 000	33,00	1 980	1 165
600	36 000	36,00	2 160	1 271
700	42 000	42,00	2 520	1 483
800	48 000	48,00	2 880	1 694
900	54 000	54,00	3 240	1 906
1 000	60 000	60,00	3 600	2 118

> Consommation  
des outillages

Outillage	Consommation pour une pression de service de 6 bar (Nm <sup>3</sup> /h)
Petits automatismes, instrumentation, logique pneumatique	7
Pistolet à peinture, clé à choc, perceuse, ponceuse, rabot	De 9 à 30
Polisseuse, meuleuse, visseuse, outil de gonflage, soufflette	42
Tronçonneuse de carrosserie, grosse clé à choc, raboteuse	48
Petites machines automatiques, rallonge, outillage divers	54
Gros outillage, machine et matériel de puissance	61
Sortie de compresseur, palan pneumatique	126

## > Réseaux Transair® in situ

Contrôle qualité  
(Métallurgie)

Transair® Ø25  
Descente droite et  
descente déportée



Atelier de maintenance  
(Automobile)

Transair® Ø 25  
Réseau principal fixé  
sur poutre IPN  
Descente déportée à partir  
d'une bride pose rapide



Atelier de production  
(Plasturgie)

Transair® Ø 40  
Alimentation machine  
par descente déportée



Réseau d'air comprimé principal  
(Aéronautique)  
Transair® Ø 100 et Ø 40



Centrale d'air extérieure  
(Menuiserie)  
Transair® Ø 76  
Changement de direction à 90°



Salle compresseur  
(Electronique)  
Transair® Ø 40 et Ø 16,5



## > Réseaux Transair® in situ

### Atelier de montage (Mécanique)

Transair® Ø 63 et Ø 25  
Réseau principal déporté  
à partir de consoles modulables  
et de tiges filetées



### Îlots de fabrication (Automobile)

Transair® Ø 76 et Ø 40  
Dérivation du Ø 76 vers le Ø 40  
Double prise d'air aérienne



### Laboratoire (Chimie)

Transair® Ø 40  
Connexion instantanée



Laboratoire  
(Emballage)

Transair® Ø 63 et Ø 25  
Descente déportée à partir  
d'une bride pose rapide



Atelier de réparation  
(Garage)

Transair® Ø 25 et Ø 16,5  
Prises murales,  
FRL et enrouleur Transair®



Machine  
(Horlogerie)

Transair® Ø 25

